



BUDAPEST XXI. KERÜLET CSEPEL ÖNKORMÁNYZATA

POLGÁRMESTER

**JAVASLAT**

Ovi-Sport pályák kialakítására

Készítette: **Süle László**  
ügyvezető  
Csepeli Városfejlesztési Nonprofit Kft.

Előterjesztő: **Borbély Lénárd**  
polgármester

Az előterjesztés egyeztetve:  
egyeztető lap szerint

Az előterjesztő megtárgyalásra javasolja:  
a Pénzügyi, Ellenőrzési és Ügyrendi Bizottságnak

Törvényességi szempontból ellenőrizte:

**dr. Szeles Gábor**  
jegyző

Budapest XXI. Kerület Csepel Önkormányzata Képviselő-testülete
2018. évi ..... 191 ..... sz. előterjesztés
Testületi ülés dátuma: 2018. 09. 26.

Az előterjesztés leadva:  
2018. szeptember 25.

Testületi ülés időpontja:  
2018. szeptember 26.

## **Tisztelt Képviselő-testület!**

Budapest XXI. Kerület Csepel Önkormányzata elindította a Csepeli Gyermeksziget programot, melynek célja a kerületben élő gyerekek megfelelő nevelési és oktatási körülményeinek minél magasabb szintű megteremtése, mely többek között az intézmények játszóudvarainak felújítását, szabadidős programok biztosítását, valamint az egészséges életmódra és sportolásra nevelést is egyaránt magában foglalja.

Az Önkormányzat ezen céljaihoz illeszkedik az Ovi-Sport Közhasznú Alapítvány 7. alkalommal meghirdetett, „Nemzeti Ovi-Sport Program” elnevezésű pályázata, melynek keretében ún. Ovi-Sport pályák létesítésére lehet támogatást nyerni. Budapest XXI. Kerület Csepel Önkormányzata az alábbi helyszínekre vonatkozóan kíván pályázatot benyújtani:

- **Budapest XXI. Kerület Csepel Önkormányzata Csepeli Csodakút Egyesített Óvoda**, 1211 Budapest, II. Rákóczi Ferenc út 110.;
- **Budapest XXI. Kerület Csepel Önkormányzata Csepeli Csodakút Egyesített Óvoda Csalitos Tagóvodája**, 1213 Budapest, Csalitos u. 22-26.; **Budapest XXI. Kerület Csepel Önkormányzata Csepeli Csodakút Egyesített Óvoda Erdősor Tagóvodája**, 1214 Budapest, Erdősor u. 110-112.;
- **Budapest XXI. Kerület Csepel Önkormányzata Csepeli Csodakút Egyesített Óvoda Repkény Tagóvodája**, 1213 Budapest, Repkény út 86.;
- **Budapest XXI. Kerület Csepel Önkormányzata Csepeli Csodakút Egyesített Óvoda Tátika Tagóvodája**, 1211 Budapest, Kiss János altábornagy u. 52.;
- **Budapest XXI. Kerület Csepel Önkormányzata Csepeli Csodakút Egyesített Óvoda Zsongás Tagóvodája**, 1213 Budapest, Körösi S. u. 11.

Az Ovi-Sport Pálya jogi oltalommal rendelkező magyar innováció, egy kifejezetten óvodások számára kifejlesztett, több sportág művelésére alkalmas, multifunkcionális műfüves sportpálya.

A pályák palánkkal körülkerítve és hálóval lefedve készülnek, mérete 6x12 méter. Komplex jellege alkalmassá teszi röplabda, kézilabda, labdarúgás, kosárlabda, tenisz és tollas sportágak művelésére, illetve alapjainak elsajátítására.

### A projektek várható összköltsége

A pályák megvalósítása az Ovi-Sport Közhasznú Alapítvány koordinálása mellett, TAO támogatás felhasználásával történik, melyhez a szükséges önerő

mértéke helyszínenként megközelítőleg bruttó 4.000.000 – 4.500.000 Ft, mely az Alapítvány részére kerül átutalásra támogatásként.

Az egyes programelemekre fordítható támogatási összegek mértékét az elbíráló szakszövetség határozza meg, emiatt az önrész pontos összegét a Program befejeztével határozza meg az Alapítvány. Amennyiben a szükséges önrész meghaladja az Önkormányzat által biztosított keretet, úgy a többletköltségeket az Alapítvány vállalja át. A létrejövő pálya a műszaki átadás-átvétel után az Önkormányzat tulajdonába kerül, az Alapítvány pedig 15 évre szóló használati jogot kap.

A pályázat beadására 2018.10.01-ig van lehetőség, melyhez szükséges a Képviselő-testület határozata az önerő rendelkezésre állásáról.

Nyertes pályázat esetén a pályák megépüléséhez szükséges az Ovi-Sport Közhasznú Alapítvánnyal kötendő támogatási szerződés aláírása, melyben Budapest XXI. Kerület, Csepel Önkormányzata vállalja a rá vonatkozó kötelezettségeket.

Fentieknek megfelelően javaslom a Tisztelt Képviselő-testületnek, hogy támogassa az Ovi-Sport pályák megépítéséhez szükséges önerő biztosítását és a pályázat beadásához szükséges dokumentumok aláírását. Továbbá javaslom, hogy nyertes pályázat esetén támogassa a megépítéshez szükséges támogatási szerződés aláírását, illetve a karbantartáshoz szükséges költségek biztosítását.

Budapest, 2018. szeptember „25”.

  
**Borbély Lénárd**  
polgármester

Mellékletek:

1. számú melléklet: Egyeztető lap
2. számú melléklet: Támogatási szerződés
3. számú melléklet: Programfüzet

## Határozati javaslat

Budapest XXI. Kerület Csepel Önkormányzata Képviselő-testülete úgy dönt, hogy támogatja az Ovi-Sport Közhasznú Alapítvány által kiírt Ovi-Sport Programban történő részvételt a

- **Budapest XXI. Kerület Csepel Önkormányzata Csepeli Csodakút Egyesített Óvoda**, 1211 Budapest, II. Rákóczi Ferenc út 110.;
- **Budapest XXI. Kerület Csepel Önkormányzata Csepeli Csodakút Egyesített Óvoda Csalitos Tagóvodája**, 1213 Budapest, Csalitos u. 22-26.; **Budapest XXI. Kerület Csepel Önkormányzata Csepeli Csodakút Egyesített Óvoda Erdősor Tagóvodája**, 1214 Budapest, Erdősor u. 110-112.;
- **Budapest XXI. Kerület Csepel Önkormányzata Csepeli Csodakút Egyesített Óvoda Repkény Tagóvodája**, 1213 Budapest, Repkény út 86.;
- **Budapest XXI. Kerület Csepel Önkormányzata Csepeli Csodakút Egyesített Óvoda Tátika Tagóvodája**, 1211 Budapest, Kiss János altábornagy u. 52.;
- **Budapest XXI. Kerület Csepel Önkormányzata Csepeli Csodakút Egyesített Óvoda Zsongás Tagóvodája**, 1213 Budapest, Körösi S. u. 11.

vonatkozásában, melyhez helyszínenként maximum 4.500.000 Ft, összesen maximum 27.000.000 Ft önerőt biztosít fejlesztési támogatás formájában az Alapítvány részére.

Képviselő-testület felkéri a Csepeli Városfejlesztési Nonprofit Kft.-t az ehhez szükséges pályázati dokumentáció elkészítésére és annak beadására, továbbá felhatalmazza Borbély Lénárd polgármestert a szükséges fedezet 2018. évi általános tartalék terhére történő biztosítására, valamint a benyújtáshoz szükséges dokumentumok és nyilatkozatok aláírására, a szükséges intézkedések megtételére, és a megvalósításhoz szükséges pályázati anyagok, támogatási szerződés és annak módosításai, valamint egyéb dokumentumok aláírására.

**Határidő:** 2019. június 30.

**Felelős:** Borbély Lénárd, polgármester

**Végrehajtás előkészítéséért felelős:** Süle László, ügyvezető  
Csepeli Városfejlesztési Nonprofit Kft.  
Szeder Istvánné  
városgazdálkodási ágazatvezető

A határozati javaslat elfogadásához a képviselők **minősített** többségű támogató szavazata szükséges.

## JAVASLAT

Ovi-Sport pályák kialakítására

### EGYEZTETŐ LAP

1. Az előterjesztés egyeztetve: dr. Vincze Anikó  
aljegyző

Vélemény: Az előterjesztésben foglaltakkal egyetértek.

Budapest, 2018. szeptember 25.



**dr. Vincze Anikó**  
aljegyző

2. Az előterjesztés egyeztetve: Szeder Istvánné  
városgazdálkodási ágazatvezető

Vélemény: Az előterjesztésben foglaltakkal egyetértek.

Budapest, 2018. szeptember 25.



**Szeder Istvánné**  
városgazdálkodási ágazatvezető

3. Az előterjesztés egyeztetve: Hierholczné Faragó Tünde  
intézményvezető

Vélemény: Az előterjesztésben foglaltakkal egyetértek.

Budapest, 2018. szeptember ...

**Hirholczné Faragó Tünde**  
intézményvezető

## TÁMOGATÁSI SZERZŐDÉS

### Sport-fejlesztési Program megvalósítására

amely létrejött egyrészről

#### **Önkormányzata**

Székhelye:

Nyilvántartási száma:

Adószáma:

Képviseli:

bankszámlaszáma:

e-mail:

(a továbbiakban: **Önkormányzat**)

másrészről az

#### **Ovi-Sport Közhasznú Alapítvány,**

Székhelye: 1025 Budapest, Szépvölgyi út 52.

Nyilvántartási száma: 14.Pk.60.063/2011/3.

Adószáma: 18211999-1-41

Képviseli: Dr. Molnár Andrea, a Kuratórium elnöke

bankszámlaszáma: 11712004-20342087-00000000

e-mail: info@ovi-sport.hu

(a továbbiakban: **Alapítvány**)

együttesen, mint Felek között alulírott napon és helyen az alábbi feltételekkel:

### **I. Fogalmak**

Jelen szerződés tekintetében,

**Program:** az Alapítvány által meghirdetett és Önkormányzat által sikeresen pályázott „Nemzeti Ovi – Sport Program” pályázat szerinti Ovi-Sport Pálya megépítése, eszközkészlet beszerzése, szakemberképzés, rendezvényszervezés, személyi jellegű ráfordítás, óvodapedagógus képzés, utánpótlás-nevelés, Program-megvalósítás, az Önkormányzat fejlesztési támogatásának, valamint Tao támogatás igénybevételeivel.

**Fejlesztési támogatás:** a Program megvalósításához szükséges tárgyi és személyi feltételek megteremtéséhez, fejlesztéséhez előfinanszírozással juttatott, vissza nem térítendő önkormányzati támogatás.

**Előfinanszírozás:** a jelen támogatási szerződés szerinti támogatás teljes összegének a Program megvalósítását megelőző folyósítása.

**Tao támogatás:** a társasági adóról és az osztalékadóról szóló 1996. évi LXXXI. törvény („**Tao. tv.**”) és a sportról szóló 2004. évi I. törvény, illetve az ezekhez kapcsolódóan elfogadott, a látvány-csapatsport támogatását biztosító támogatási igazolás kiállításáról, felhasználásáról, a támogatás elszámolásának és ellenőrzésének, valamint visszafizetésének szabályairól szóló 107/2011.(VI.30.) Kormányrendelettel bevezetett, a látvány-csapatsportok támogatására szolgáló adókedvezmény, amelyet Alapítvány a Program megvalósításához igénybe vesz.

**Tao támogatási időszak:** 2018/19 TAO év

## II. A támogatási szerződés tárgya

- 1) A támogatási szerződés tárgya **fejlesztési támogatás** nyújtása az Alapítvány számára az általa biztosított Program megvalósításához.
- 2) Önkormányzat vállalja, hogy a ..... számú önkormányzati határozat alapján fejlesztési támogatást nyújt az Alapítvány részére.
- 3) Alapítvány a fejlesztési támogatást elfogadja, és vállalja, hogy a támogatást a jelen szerződésben meghatározott cél, azaz a Program megvalósítására használja fel.

## III. Végső kedvezményezett

A Program megvalósítási helye, a Végső kedvezményezett óvoda adatai:

Neve:

Székhelye:

Adószáma:

e-mail címe:

telefonszám:

Óvodavezető neve:

Óvodavezető elérhetősége (mail):

Óvodavezető elérhetősége (telefon):

Óvodai kapcsolattartó neve:

Óvodai kapcsolattartó elérhetősége (mail):

Óvodai kapcsolattartó elérhetősége (telefon):

## IV. A megvalósítás és üzemeltetés egyes szabályai

- 1.) Önkormányzat vállalja, hogy a támogatási időszakra a ..... döntésben meghatározottak szerint bruttó ..... forint/óvoda, azaz bruttó ...../óvoda fejlesztési támogatást nyújt a „Nemzeti Ovi-Sport Program” elnevezésű Program megvalósítására.
- 2.) Önkormányzat kötelezettséget vállal arra, hogy a tulajdonában lévő ingatlant az Ovi-Sport Pálya kialakítása céljából és annak időtartamára Alapítvány birtokába bocsátja, ingyenesen a használatába adja. Alapítvány az így használatában álló ingatlanon kialakítja az Ovi-Sport Pályát. Önkormányzat továbbá kötelezettséget vállal arra, hogy a jelen megállapodásban foglalt kötelezettségek közös teljesítése és jogok közös gyakorlása céljából az Ovi-Sport Pálya kialakítását követően az ingatlant és az Ovi-Sport Pályát Alapítvány ingyenes, részleges használatába adja közfeladat ellátása céljából, a közfeladat ellátásához szükséges mértékben, a használatba adástól (birtokbaadástól) számított 15 év határozott időtartamra. A Sporttörvény 55.§, valamint – a Magyarország helyi önkormányzatairól szóló 2011. évi CLXXXIX. törvény 13. § (1) bekezdés 15. pontja, 23. § (4) bekezdés 8. pontja és (5) bekezdés 17. pontja értelmében a jelen megállapodás tárgyát képező tevékenység és sportfejlesztés közfeladatnak minősül. Az Ovi-Sport Pálya, illetve Eszközkészlet az Önkormányzat könyveiben (számviteli nyilvántartásaiban) kerül kinutatásra, Alapítvány pedig a 15 évre szóló használati jogot – vagyoni értékű jogként – veszi fel a könyveibe.
- 3.) Alapítvány az Ovi-Sport Pálya műszaki átadás-átvételének időpontjáról Önkormányzatot írásban tájékoztatja, az átadás-átvételre meghívja. Az átadás-átvételi eljárással egyidejűleg az Alapítvány az Ovi-Sport Pályát Önkormányzat birtokába adja. Önkormányzat hozzájárulását adja ahhoz, hogy amennyiben a műszaki átadás-átvételi eljárásban nem vesz részt, úgy mind a birtokbaadási jegyzőkönyv távollétében kerüljön felvételre. Önkormányzat távolléte nem

- akadálya a birtokbaadásnak, amennyiben az átadás-átvételi eljárás eredményes volt és Alapítvány Önkormányzat részére a birtokbaadási jegyzőkönyvet megküldte. Önkormányzat birtokba lépésének időpontját minden esetben a birtokba adási jegyzőkönyv rögzíti. Önkormányzat elfogadja, hogy amennyiben a birtokbaadástól távol marad, ebből eredően Alapítvánnyal szemben semmilyen kifogást vagy igényt nem támaszthat.
- 4.) Felek megállapodnak abban, hogy az Ovi-Sport Pálya rendeltetésszerű használatához szükséges valamennyi felújítási, javítási, karbantartási költséget, valamint a használattal járó költségeket, továbbá a Pálya tekintetében felmerülő közterheket az Önkormányzat viseli.
  - 5.) Felek megállapodnak és Önkormányzat tudomásul veszi és vállalja, hogy az Ovi-Sport Pálya birtokba adását követően jelen szerződés időtartama alatt Önkormányzat felelőssége és költsége a Pálya szabályszerű és jelen szerződésnek megfelelő működtetése, karbantartása, valamint a jelen szerződés időtartama alatt a Pálya jogszabályoknak és a biztonságos, balesetmentes üzemeléshez szükséges állagának biztosítása. Az Ovi-Sport Pálya teljes körű működtetéséről és karbantartásáról Önkormányzat köteles saját költségén gondoskodni. Alapítvány – előzetes értesítést követően – maga vagy megbízottja útján jogosult a karbantartást ellenőrizni és az ellenőrzésekről jegyzőkönyvet készíteni. A karbantartási kötelezettség teljesítését a felek lényeges szerződési feltételnek tekintik, melynek megsértése különösen súlyos szerződésszegésnek minősül.
  - 6.) Felek rögzítik, hogy a Pálya el nem bontható, át nem helyezhető, át nem alakítható kivéve, ha a felek ahhoz előzetesen és együttesen, külön megállapodás formájában közösen hozzájárulnak.
  - 7.) Alapítvány vállalja, hogy a Pálya és az Eszközkészlet használatába vételhez szükséges garancia, jótállási és egyéb iratokat Önkormányzat részére átadja.
  - 8.) Felek megállapodnak, hogy Alapítvány az elkészült Pálya palánkjának teljes felületét reklám célra felhasználhatja.
  - 9.) Felek rögzítik, hogy Alapítvány a Pálya és az Eszközkészlet használatát/állapotát, az Oktatási Program működését bármikor, személyes látogatás, vagy írásos beszámoló formájában ellenőrizheti.
  - 10.) Felek megállapodnak abban, hogy a Pálya karbantartásával járó kötelezettségek és költségek az Önkormányzatot terhelik, melyhez Alapítvány karbantartási útmutatót és naplót biztosít.
  - 11.) Önkormányzat kijelenti, hogy a Tao tv. 22/C § (6) bekezdés b) pontja alapján gondoskodik a sportcélú ingatlan ingyenes vagy kedvezményes áron történő hasznosításáról. Önkormányzat a sportcélú hasznosítást (használatot) nem korlátozza, ellenkező esetben az Alapítvány jogosulttá válik a tőle visszakövetelt Tao támogatási összeg megtérítésére.
  - 12.) Felek rögzítik, hogy Alapítvány az Önkormányzat címerét a honlapján ([www.ovi-sport.hu](http://www.ovi-sport.hu)) Partnerei között feltünteti, Önkormányzat jogosult az Alapítvány hivatalos logóját és szlogenjét a Program keretén belül, azzal összefüggésben felhasználni.
  - 13.) Önkormányzat vállalja, hogy a Felek közötti kapcsolattartás megkönnyítése érdekében a végső kedvezményezett óvoda érvényes e-mail címmel regisztrál az Alapítvány honlapján a hírlevelére, azonban a hírlevél megküldése nem jelenti a Felek közötti jogviszonnal kapcsolatos nyilatkozatok érvényes megtételét, közlését.
  - 14.) A jelen szerződéssel kapcsolatos ügyekben Felek részéről a kapcsolattartókon keresztül zajlik a felek közötti, kölcsönös informálás, Önkormányzat birtokában lévő adatok és információk rendelkezésre bocsátása. Felek a kapcsolattartás megfelelő formájának tekintik az e-mailen történő érintkezést is.
  - 15.) Kapcsolattartó az Önkormányzat részéről:  
Név:  
Telefon:  
Mobil:  
E-mail:



Kapcsolattartó az Alapítvány részéről:

Név: Furka Zsanett

Mobil: +36 30 968 4362

E-mail: zsanett.furka@ovi-sport.hu

Posta cím: Ovi-Sport Közhasznú Alapítvány, 1025 Budapest, Szépvölgyi út 52.

#### V. A fejlesztési támogatás összege, folyósításának határideje, módja, feltételei

- 1) Önkormányzat vállalja, hogy a Program megvalósítására a ..... számú önkormányzati határozatban meghatározottak szerint bruttó ..... forint, azaz bruttó hárommilliónyolcszázötvenezer forint fejlesztési támogatást nyújt a Program megvalósítására.
- 2) Alapítvány tudomásul veszi, hogy Önkormányzat a jelen támogatási szerződés alapján, meghatározott összeget folyósítja.
- 3) Önkormányzat a fejlesztési támogatást Alapítvány alábbi magyarországi pénzügyi intézményénél vezetett bankszámlaszámára történő átutalással folyósítja:

Bank neve:	Bankszámlaszám:
OTP Bank Nyrt.	11712004-20342087

- 4) A fejlesztési támogatás egy összegben ..... -ig kerül átutalásra.
- 5) Alapítvány kijelenti, hogy a szerződés aláírásának időpontjában
  - a. a költségvetésből nyújtott támogatás célja tekintetében adólevonási joggal nem rendelkezik,
  - b. egyéb, korábbi támogatásból származó, lejárt határidejű elszámolási vagy visszafizetési kötelezettsége nincs,
  - c. nem áll jogerős végzéssel elrendelt végelszámolás, felszámolás alatt, ellene jogerős végzéssel elrendelt csőd- illetve egyéb, a megszüntetésére irányuló, jogszabályban meghatározott eljárás nincs folyamatban,
  - d. a számviteli törvény szerinti 2016. évi – civil szervezetek egyszerűsített – beszámolóját az Országos Bírósági Hivatalnál letétbe helyezte,
  - e. a szervezet megfelel az államháztartásról szóló 2011. évi CXCV. törvény (továbbiakban: Áht.) 50. § a) pontjában előírtaknak, valamint nem állnak vele szemben fenn az államháztartásról szóló törvény végrehajtásáról szóló 368/2011. (XII. 31.) Korm. rendelet (a továbbiakban\_ Ávr. ) 82. §-ában foglaltak,
  - f. az Áht. 1. § 4. pontja, valamint a nemzeti vagyonról szóló 2011. évi CXCVI. törvény (továbbiakban: Nvt.) 3. § (1) bekezdése alapján átlátható szervezetnek minősül,
  - g. a közpénzekből nyújtott támogatások átláthatóságáról szóló 2007. évi CLXXXI. törvény szerinti összeférhetlenség, illetve érintettség nem áll fenn az Alapítvány és képviselője tekintetében.
- 6) Amennyiben az előző pontban foglalt esetek bármelyike fennáll, a támogatás utalása felfüggesztésre kerül az arra okot adó körülmény megszűnéséig.
- 7) Alapítvány tudomásul veszi, hogy az Nvt. 3. § (2) bekezdése értelmében a valótlan tartalmú nyilatkozat alapján kötött szerződés semmis.

## VI. A fejlesztési támogatás felhasználása

- 1) A fejlesztési támogatás célnak megfelelően, kizárólag a Program megvalósítására fordítható.
- 2) A fejlesztési támogatást a vonatkozó jogszabályokban, valamint a jelen szerződésben foglaltak szerint lehet felhasználni.  
Alapítvány kijelenti, hogy a fejlesztési támogatás felhasználását elkülönítetten és naprakészen tartja nyilván.
- 3) A támogatás ÁFA-ra abban az esetben fordítható, ha az Alapítványnak a jelen támogatási szerződés alapján támogatott beszerzése kapcsán ÁFA levonási joga nincs, vagy azzal a Program megkezdésekor, illetve a szerződés érvényességi időtartama alatt nem él, és erről nyilatkozik az Önkormányzat felé.
- 4) Amennyiben a Program megvalósítása a jelen támogatási szerződés megkötésekor tervezettnél kevesebb összegbe kerül, a támogatás összegének e csökkenéssel arányos részét (maradványösszeg) Alapítvány köteles visszafizetni Önkormányzat részére. Önkormányzat dönthet úgy, hogy a számára visszafizetendő összeget, felajánlja az Alapítvány határon túli „Mindenki Ovija” elnevezésű programjának javára.

## VII. Az elszámolás rendje

- 1) Alapítvány 2019. június 30-ig köteles teljesíteni a Programot.
- 2) Alapítvány 2019. december 31-ig elszámolást nyújt be a Program megvalósításáról, a fejlesztési támogatás felhasználásáról, valamint a pénzügyi teljesítésről Önkormányzatnak. Az elszámolás szakmai és pénzügyi részből áll.
- 3) Amennyiben Önkormányzat a maradványösszeget nem ajánlja fel a „Mindenki Ovija” Program részére, úgy a támogatás elszámolás szerinti maradványösszegét Alapítvány köteles az elszámolás benyújtásával egyidejűleg az alábbi számlaszámra visszautalni. Az utalásnál a jelen támogatási szerződés számát vagy az önkormányzati határozat számát fel kell tüntetni.

Önkormányzat neve:	Önkormányzat címe:
Bank neve:.....	bankszámlaszám:

- 4) Alapítvány az elszámolást Önkormányzathoz azzal az adattartalommal és mellékletekkel nyújtja be, hogy abból a teljesítés megállapítható legyen.
- 5) Az elszámoláshoz csatolni kell mindazon iratokat, dokumentumokat, számlákat, amellyel Alapítvány igazolja, hogy a támogatás rendeltetésszerűen, a döntés szerinti célnak megfelelően, a szerződésben rögzített keretek között került felhasználásra.
- 6) A fejlesztési támogatás elszámolását Önkormányzat megvizsgálja és .....  
Önkormányzat Képviselő-testülete elé terjeszti. Az Önkormányzat a fejlesztési támogatás elszámolásának elfogadásáról vagy elutasításáról 15 napon belül, képviselő-testületi döntést követően írásbeli értesítést küld Alapítvány részére. Amennyiben a fenti határidőn belül Önkormányzat részéről Alapítvány visszajelzést nem kap, úgy az elszámolást a felek automatikusan elfogadottnak tekintik.
- 7) Önkormányzat 15 nap kitűzésével hiánypótlásra hívja fel Alapítványt, amennyiben a fejlesztési támogatás felhasználása nem állapítható meg egyes részleteiben az elszámolásból. A hiánypótlási felhívásban az Önkormányzat további dokumentumok, iratok becsatolását is előírhatja.
- 8) Önkormányzat az elszámolást elutasítja, különösen, ha:
  - az elszámolásból a fejlesztési támogatás felhasználása nem állapítható meg,

- Alapítvány szerződésszegést követett el,
  - Alapítvány a hiánypótlási felhívást követően sem tesz eleget elszámolási kötelezettségének, nem nyújtja be a szükséges dokumentumokat, számlákat,
  - Alapítvány a hiánypótlási határidőt elmulasztja,
  - amennyiben a benyújtott elszámolás alapján csak részteljesítés állapítható meg, úgy az értesítésben meghatározásra kerül, hogy a pénzügyi elszámolás mely tételei, illetve a szakmai beszámoló mely elemei kerültek elfogadásra, illetve elutasításra.
- 9) Az Önkormányzat által nyújtott támogatások elszámolása akkor fogadható el, ha a bemutatott bizonylat szerinti ráfordítás megfelel a jelen támogatási szerződésben, valamint az Alapítvány Programjában megjelölt céloknak, valamint a gazdasági eseményt rögzítő számviteli bizonylat megfelel a számvitelről szóló 2000. évi C. törvény 166-167.§ -aiban rögzített feltételeknek.

### **VIII. Bejelentéssel kapcsolatos kötelezettségek**

- 1) Önkormányzat kötelezettséget vállal arra, hogy a jelen megállapodásban – különösen pedig a Tao tv. 22/C. § - ban – foglaltak teljesüléséhez szükséges valamennyi nyilatkozatot, hozzájárulást és beleegyezést határidőben megadja és szükség esetén Alapítvány rendelkezésére bocsátja. Amennyiben Önkormányzat a nyilatkozattétel megtagadásával illetve a nyilatkozat késedelmes kiadásával Alapítványnak kárt okoz, úgy köteles azt megtéríteni. Önkormányzat kifejezetten hozzájárul ahhoz, hogy jogvita esetén nyilatkozatát bíróság pótolja.
- 2) Alapítványnak általános tájékoztatási kötelezettsége van Önkormányzat felé a jelen szerződéssel, a végső kedvezményezettel és a Programmal kapcsolatos szerződést érintő valamennyi ténnyel, körülménnyel kapcsolatban.
- 3) A szerződéskötést követően meginduló csőd-, felszámolási, végelszámolási, végrehajtási, illetve adósságrendezési eljárásról Alapítvány legkésőbb 15 napon belül köteles tájékoztatni az Önkormányzatot.
- 4) Alapítvány köteles az Önkormányzatnak 15 napon belül bejelenteni amennyiben a szerződéskötéskor közölt bármilyen adatban, illetve a szerződést befolyásoló bármilyen körülményben változás állt be. A bejelentésnek az Önkormányzathoz való megérkezéséig az Önkormányzat a jelen szerződésben rögzített adatokat tekinti hatályosnak, és Alapítvány részére továbbítandó küldeményeket a jelen szerződésben megjelölt címre jogosult megküldeni.
- 5) Alapítvány haladéktalanul köteles bejelenteni Önkormányzatnak, amennyiben jelen szerződés szerinti Program/ok megvalósítása megghiúsul, tartós akadályba ütközik, vagy megvalósítása késedelmet szenved.
- 6) Alapítvány köteles kezdeményezni jelen szerződés módosítását, ha megváltoznak a szerződésben foglalt adatok, különösképpen, ha Alapítvány bármely bankszámlaszáma, illetőleg bármely a szerződést érintő lényeges adat, tény vagy körülmény változik.
- 7) Alapítvány köteles haladéktalanul bejelenteni Önkormányzatnak az adólevonási jogosultságában bekövetkező változást.

### **IX. Ellenőrzés**

- 1) Alapítvány tudomásul veszi, hogy Önkormányzat, vagy az általa megbízott személy a folyamatba épített ellenőrzés keretében, illetve a szakmai teljesítésigazolás megalapozása érdekében utólagosan, illetve utóellenőrzés formájában vizsgálatot tart.
- 2) Alapítvány tudomásul veszi, hogy Önkormányzat, továbbá a mindenkor hatályos jogszabályokban erre feljogosított szervek az átutalt támogatás jogszerű és szerződésszerű felhasználását ellenőrizhetik.

- 3) Az ellenőrzésre jogosult szervek jogosultak a dokumentumok ellenőrzésére, valamint helyszíni ellenőrzés lefolytatására.
- 4) A helyszíni ellenőrzésről jegyzőkönyv készül, amelyet Önkormányzat 15 napon belül küld meg Alapítvány részére.

#### **X. Dokumentumok, megőrzési kötelezettség**

- 1) Alapítvány nyilatkozik, hogy a szerződés jogszerű teljesítését igazoló és alátámasztó dokumentumokat a hatályos jogszabályoknak megfelelően vezeti és tárolja, úgy, hogy abból a fejlesztési támogatás felhasználása megállapítható legyen.
- 2) Alapítvány köteles a szerződés teljesítésére vonatkozó dokumentumokat valamint az elszámolást és annak alapját képező összes dokumentumot, iratot, számlát, a szerződés megszűnésétől számított 5 évig megőrizni, és lehetővé tenni, hogy Önkormányzat vagy a mindenkor hatályos jogszabályok alapján feljogosított szerv abba betekintszen.

#### **XI. A fejlesztési támogatás folyósításának felfüggesztése**

- 1) Önkormányzat a folyósítás felfüggesztéséről, és annak indokáról írásbeli értesítést küld Alapítványnak.
- 2) A felfüggesztés okának megszűnése esetén, a felfüggesztés miatt nem folyósított fejlesztési támogatást Önkormányzat a támogatási időszak utolsó napjáig folyósítja.

#### **XII. A szerződés módosítása**

- 1) Jelen szerződés módosítását a Felek írásban kezdeményezhetik. Szerződésmódosítás kezdeményezésére bármely, a szerződést érintő okból sor kerülhet azzal, hogy a szerződés módosítása a Program eredeti célkitűzéseit nem változtathatja meg.
- 2) Bármelyik fél a szerződés módosítására irányuló javaslatát indoklással alátámasztva nyújthatja be a másik félhez, egyidejűleg megküldi a módosításhoz szükséges iratokat, dokumentumokat is.
- 3) A másik fél a módosítási kérelem beérkezésétől számított 30 napon belül írásban értesíti a módosító felet a szerződésmódosítási kérelem tárgyában hozott döntésről.
- 4) Felek jogszabályváltozás miatt, továbbá a mindenkor hatályos költségvetési törvényben foglaltakra tekintettel is kezdeményezheti a szerződés írásbeli módosítását.
- 5) Amennyiben a módosítási kérelmet bármelyik fél hiányosan nyújtja be, másik fél 8 napos határidő tűzésével elektronikus úton hiánypótlást írhat elő. A módosítási kérelem ismételt hiányos benyújtása esetén, a módosítás iránti kérelem elutasításra kerül.
- 6) Ha Alapítványnak fel nem róható okból a Program megvalósítása, a szerződésszerű teljesítés csak a szerződés módosításával valósítható meg, Alapítványnak haladéktalanul írásban kezdeményeznie kell a szerződés módosítását Önkormányzatnál.

#### **XIII. Jogosulatlanul igénybe vett támogatás**

- 1) Jogosulatlanul igénybevett támogatásnak minősül a fejlesztési támogatás jogszabálysértő, vagy nem szerződésszerű felhasználása.
- 2) Jogosulatlanul igénybevett támogatás különösen:
  - a) Alapítvány a támogatást a szerződéstől eltérően, rendeltetésellenesen vagy nem jogszerűen használta fel;
  - b) Alapítvány - neki felróható okból - a kifizetett határidőket elmulasztotta;

- c) a szerződés teljesítése Alapítványnak felróható okból a szerződésben tűzött határidőn belül nem kezdődött meg;
  - d) a szerződésben rögzített kötelezettségek teljesítése Alapítványnak felróható okból nem vagy nem a támogatási célnak megfelelő mértékben, illetve minőségben valósult meg;
  - e) Alapítvány a támogatás igénylésekor lényeges körülményt elhallgatott, illetve lényeges körülményről, tényről valótlan vagy hamis adatot szolgáltatott, vagy a szükséges nyilatkozatok bármelyikét visszavonta;
  - f) Alapítvány a bejelentési és elszámolási kötelezettségének e szerződésben meghatározott határidőben nem tett eleget;
  - g) Alapítvány nem biztosította a támogatási összeg felhasználása ellenőrzésének feltételeit, vagy akadályozta az ellenőrzést;
  - h) Alapítvány a támogatás igénylésének időpontjában nem felelt meg az V/5. pontban foglaltaknak, vagy a nemzeti vagyonról szóló törvény, vagy az államháztartásról szóló törvényben és végrehajtási rendeletében meghatározott egyéb feltételeknek;
  - i) Alapítvány a támogatási időszak utolsó napjáig nem szerzi be a jogerős hatósági engedélyeket, és ezek megléte a Program lezárásának feltétele.
- 3) Támogató által megállapított jogosulatlanul igénybevett támogatás összegét és annak kamatait visszafizetni köteles az Ávr-ben foglaltak szerint.

#### **XIV. Szerződés megszűnése, elállás**

- 1) Jelen támogatási szerződés a szerződés aláírásakor lép hatályba, és a Program lezárásával megszűnik.
- 2) A Program akkor tekinthető lezártnak, ha a jelen szerződés szerinti valamennyi kötelezettség teljesült, és az elszámolást Önkormányzat, illetve Képviselő-testülete jóváhagyta vagy 15 napon belül érdemben nem reagált rá.
- 3) Ha a Program megvalósítása olyan okból válik lehetetlenné, amelyért egyik fél sem felelős, úgy a szerződés megszűnik, és a támogatást az Alapítványnak vissza kell fizetnie Önkormányzat részére.
- 4) Önkormányzat jogosult elállni:
  - a. amennyiben a szerződés teljesítése az Alapítványnak felróható okból nem kezdődik meg,
  - b. amennyiben a Program meghíúsulását vagy tartós akadályoztatását előidéző ok Alapítványnak felróható okból következett be,
  - c. Alapítvány a támogatást nyilvánvalóan nem a támogatási kérelemben megjelölt célra használja fel,
  - d. Alapítvány neki felróható okból megszegi a jogszabályban vagy e támogatási szerződésben foglalt kötelezettségeit, így különösen nem tesz eleget ellenőrzéstűrés kötelezettségének, és ennek következtében a költségvetési támogatás szabályszerű felhasználását nem lehet ellenőrizni,
  - e. Alapítvány a beszámolási kötelezettségére történő felszólításban megjelölt határidőre sem teljesítette vagy nem megfelelően teljesítette beszámolási kötelezettségét,
  - f. bebizonyosodik, hogy Alapítvány a támogatási döntést érdemben befolyásoló valótlan, hamis adatot szolgáltatott a támogatási igény benyújtásakor,
  - g. a támogatási döntés meghozatalát követően következik be, vagy jut Önkormányzat tudomására olyan jogszabályban meghatározott körülmény, amely miatt nem köthető támogatási szerződés, vagy annak folyósítása akadályba ütközne,
  - h. Alapítvány a jogszabályban előírt nyilatkozatai bármelyikét visszavonja,
  - i. a Program megvalósulása teljes mértékben ellehetetlenül.

- 5) Amennyiben a Program megvalósítása Alapítványnak fel nem róható okból meghiúsul, vagy tartós akadályba ütközik, Alapítvány köteles azt haladéktalanul bejelenteni Önkormányzatnak. A felhasznált támogatás egészének vagy egy részének visszafizetéséről Önkormányzat rendelkezik.

#### **XV. Fejlesztési támogatás visszafizetése, kamat, részletfizetési kedvezmény**

- 1) Önkormányzat elállása, vagy a támogatás jogosulatlan igénybevétele esetén Alapítvány köteles a már folyósított támogatás a folyósítás napjától a visszafizetés napjáig törvényes kamattal növelt összegét az elállásról szóló értesítést követő 15 napon belül visszafizetni. Amennyiben Alapítvány a visszafizetési kötelezettség teljesítésével késedelembe esik, késedelme után a törvényes késedelmi kamattal megnövelt összeget köteles megfizetni.
- 2) Jogosulatlanul igénybevett támogatás esetén a támogatás folyósítását azonnali hatállyal fel kell függeszteni, intézkedni kell a már kiutalt támogatás visszafizetése iránt.
- 3) Alapítvány a támogatás felhasználásának el nem fogadásáról szóló értesítés vagy a külön értesítés kézbesítését követő 30 napon belül köteles a jogosulatlanul igénybevett támogatást visszafizetni.
- 4) Önkormányzat a visszafizetésre kötelezettnek a visszafizetési határidő lejárta előtt írásban benyújtott, részletes indokolást tartalmazó kérelmére részletfizetési kedvezményt adhat. A részletekben történő visszafizetés időtartama a 6 hónapot nem haladhatja meg.
- 5) A már folyósított támogatást vissza kell vonni, ha
  - a) a szerződéskötést követően meginduló csődeljárásban a csődegyezés jövähagyására nem kerül sor,
  - b) a felszámolási vagy végelszámolási eljárás, természetes személynél a végrehajtási eljárás eredményeként megszűnik a támogatott tevékenység,
  - c) szerződéskötést követően meginduló csőd-, felszámolási, végelszámolási, végrehajtási, illetve adósságrendezési eljárás miatt a szerződés teljesítése lehetetlenné vált.

#### **XVI. Adatkezelés**

- 1) Jelen támogatási szerződést, annak összes mellékletét, abban található személyes adatokat az Önkormányzat nyilvántartja és kezeli, a személyes adatokat és üzleti titkokat harmadik fél részére nem továbbítja az érintettek írásbeli hozzájárulása nélkül.
- 2) Alapítvány jelen szerződés aláírásával tudomásul veszi, hogy nem minősül üzleti titoknak az állami költségvetést érintő juttatással, kedvezménnyel kapcsolatos adat, valamint az az adat, amelynek megismerését vagy nyilvánosságra hozatalát külön törvény közérdekből elrendeli.

#### **XVII. Hatósági átutalási megbízás**

- 1) Alapítvány jelen szerződés időbeli hatálya alatt bankszámlájára vonatkozóan felhatalmazza Önkormányzatot arra, hogy amennyiben e támogatási szerződés alapján fennálló bármely kötelezettségét megszegi, vagy nem teljesíti, és Önkormányzat a támogatást visszavonja, akkor bankszámláját hatósági átutalási megbízással, a visszafizetendő összeg és annak kamatai erejéig megterhelje.
- 2) Önkormányzat az elszámolás elfogadásával, valamint az esetleges visszafizetési kötelezettség teljesítésének tudomásszerzését követően 5 napon belül hozzájárul a hatósági átutalási megbízás kiadására vonatkozó felhatalmazás/ok visszavonásához.

## XVIII. Záró rendelkezések

- 1) Alapítvány köteles a Program megvalósításához esetlegesen szükséges jogerős hatósági engedélyeket legkésőbb a Program befejező időpontjáig beszerezni.
- 2) Aláíró képviselők kijelentik, hogy a testületi szerveik részéről a jelen szerződés megkötéséhez szükséges felhatalmazásokkal rendelkeznek, jelen jogügyletet jóváhagyták és harmadik személyeknek semminemű olyan jogosultsága nincs, mely a Felek részéről akadályozná vagy bármiben korlátozná jelen szerződés megkötését és az abban foglalt kötelezettségek maradéktalan teljesítését.
- 3) Alapítvány a szerződés aláírásával nyilatkozik, hogy a fejlesztési támogatás jelen szerződésben, illetve a vonatkozó jogszabályokban meghatározott feltételeit és kitételeit megismerte és azokat jelen szerződés aláírásával kifejezetten elfogadja.
- 4) Felek kijelentik, hogy jelen szerződés értelmezésével kapcsolatban, vagy a szerződés alkalmazása során keletkező véleménykülönbségek fennállása esetén a vitákat elsődlegesen tárgyalások útján rendezik.
- 5) A támogatási szerződésnek az információs önrendelkezési jogról és az információszabadságról szóló 2011. évi CXII. törvényben meghatározott adatai nyilvánosak.
- 6) A jelen szerződésben nem szabályozott kérdések tekintetében az Áht., az Ávr., az Nvt. és a Polgári Törvénykönyvről szóló 2013. évi V. törvény rendelkezései az irányadók.
- 7) A jelen támogatási szerződéssel kapcsolatban felmerülő esetleges jogviták rendezésére Felek a Budai Központi Kerületi Bíróság kizárólagos illetékességét kötik ki.
- 8) Felek a jelen támogatási szerződést annak áttanulmányozása után, mint akaratukkal mindenben egyezőt jóváhagyólag írták alá.

A támogatási szerződés négy darab eredeti példányban készült, amelyből két példány Önkormányzatot, kettő példány pedig az Alapítványt illeti meg.

Kelt: Budapesten,  
201..... napján.

Kelt,  
201..... napján.

.....  
Dr. Molnár Andrea  
elnök  
Ovi-Sport Közhasznú Alapítvány  
**Alapítvány**

.....  
polgármester  
Önkormányzata  
**Önkormányzat**

Jogilag ellenjegyezte:

Pénzügyileg ellenjegyezte:



*Nagy lépés kis cipőben!*

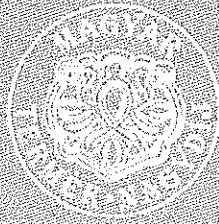

● ALAPÍTVÁNY

**OVISPORT**





**"A sport nem csak testnevelés, hanem a léleknek is a legerőteljesebb és legnemesebb nevelő eszköze".**

**Szentgyörgyi Albert**



## I. Bevezetés

„Nincs erősebb, mint egy eszme, amelynek eljött az ideje!”

Victor Hugo

A magyar sport jövője elképzelhetetlen a felnövekvő generációk sikeres és minél szélesebb körű sportnevelése nélkül. Ma hazánkban a gyerekek jelentős része szakavatott testnevelés oktatás és készségfejlesztés nélkül marad, így nem csupán a tehetségek időben történő felfedezésére kicsi az esély, de egyúttal a sport jellem- és közösségformáló ereje is háttérbe szorul. Mindez az elmaradott térségekben, a szociális problémákkal birkózó közösségekben még szembetűnőbb probléma.

Itt az ideje, hogy megteremtsük annak a lehetőségét, hogy a gyermekek mindennapos sportoktatása újból bevezetésre kerüljön, és biztosítsuk az ehhez szükséges európai színvonalú feltételeket. Itt az ideje, hogy kiszélesedjen a tehetségkutatás és tehetséggondozás területe mind korosztályi, mind társadalmi értelemben, és a gyerekek végre képességeik szerint kerülhessenek a versenysportba. Az Ovi-Sport Program már a 3-6 éves korosztály számára lehetőséget biztosít különböző sportágak alapjainak megismerésére intézményesített keretek között.

Az, hogy az Ovi-Sport Program az egészségre nevelésen és a számos labdajáték alapjainak elsajátításán túl, milyen mértékben tud hozzájárulni a magyar sportélet bázisának kiterjesztéséhez, nagymértékben függ a partnereinktől. A hazai szakemberek által kidolgozott, a Magyar Röplabda Szövetség és a Magyar Kézilabda Szövetség által is támogatott program a közösségi oktatás legalsóbb szintjén, az óvodákban teszi lehetővé, hogy labda-, mozgás- és sportkultúra fejlesztés, az utánpótlás-nevelés intézményeinek bevonásával, ellenőrzött és szakmailag helyes keretek közt legyen végezhető.

**Az Ovi-Sport Program keretében az óvodások számos labdajáték (kézilabda, röplabda, labdarúgás, tenisz, tollaslabda, ügyességi játékok stb.) alapjait elsajátíthatják, mellyel a Program a teljes magyar sportélet felemelkedését is segíti.**

Tudjuk jól, hogy a közoktatás sportcélú nevelésének megújítása nem sikerülhet a sportszakma szellemi, illetve a magánszektor anyagi támogatása nélkül. A helyzet megváltozása érdekében alapította meg **Buzánszky Jenő** 2011-ben az Ovi-Foci (ma már **Ovi-Sport**) **Közhasznú Alapítványt**, amely hozzásegíti a forrásokkal nem, vagy korlátozottan rendelkező, elmaradottabb térségeket és sportinfrastruktúra hiánnyal küszködő intézményeket a korai sportnevelésbe történő bekapcsolódásba. Az e tevékenységhez nélkülözhetetlen eszközök beszerzéséhez, illetve a szükséges infrastruktúra létrehozásához anyagi és szakmai támogatást nyújt.

## II. Óvoda – Ovi-Sport Alapítvány – sportági szakszövetségek

Az Ovi-Sport Program évekig a Magyar Labdarúgó Szövetség keretein belül működött, és talált kapcsolódási pontot annak óvodás szakmai programjával. Az elmúlt években egyre több sportági szakszövetség ismerte fel programunk fontosságát, és nyújt szakmai támogatást. Programunk komplexitását jelzi, hogy sportfejlesztési programunk kapcsán a Magyar Röplabda Szövetséggel, a Magyar Kézilabda Szövetséggel, illetve a Magyar Labdarúgó Szövetséggel is együttműködünk.

A Programmal a **Pályázóknak (önkormányzat, egyház, óvoda, civil szervezet, cég stb.)** lehetőségük nyílik arra, hogy kifejezetten az óvodás korosztály számára kifejlesztett korszerű sportlétesítményben, szakszerű oktatás keretében biztosítsák a gyermekek számára elengedhetetlen napi mozgást, ezáltal a mozgáskultúrájuk fejlesztését. Az Ovi-Sport Pálya mérete kifejezetten a legkisebbek méretigényeihez igazodik, beruházási költsége az iskolai méretű pályák töredéke, mégis ugyanakkora tömeget képes mozgósítani a sportfoglalkozásokon, mint az iskolások nagyobb pályái.

A **cégeknek** is lehetőségük nyílt arra, hogy támogatást nyújtsanak az Ovi-Sport Közhasznú Alapítványnak céljai eléréséhez és a Társasági adótörvény adta lehetőségek keretén belül kezdeményező szerepet vállaljanak a Program megvalósításában. Munkájának finanszírozása érdekében az Alapítvány folyamatosan bővíti támogatói körét, és hálával fogad mindennemű felajánlást.

Az Alapítvány pályázatok kiírása útján szeretné az óvodákat támogatásban részesíteni az alábbi módon: a sportpálya, valamint a képzések és képzési eszközök költségének egy részét a pályázónak kell finanszíroznia, a teljes bekerülési költség másik részét az Alapítvány biztosítja a támogatókon keresztül. Ezen elképzelést nagyban támogatja a **TAO törvény**, melynek köszönhetően a társasági adót fizető cégeknek lehetőségük van arra, hogy adójuk átirányításával a sportfejlesztések és a hozzá kapcsolódó utánpótlás-nevelés akár helyi szinten, a legkisebb korosztályt támogatva valósuljon meg.

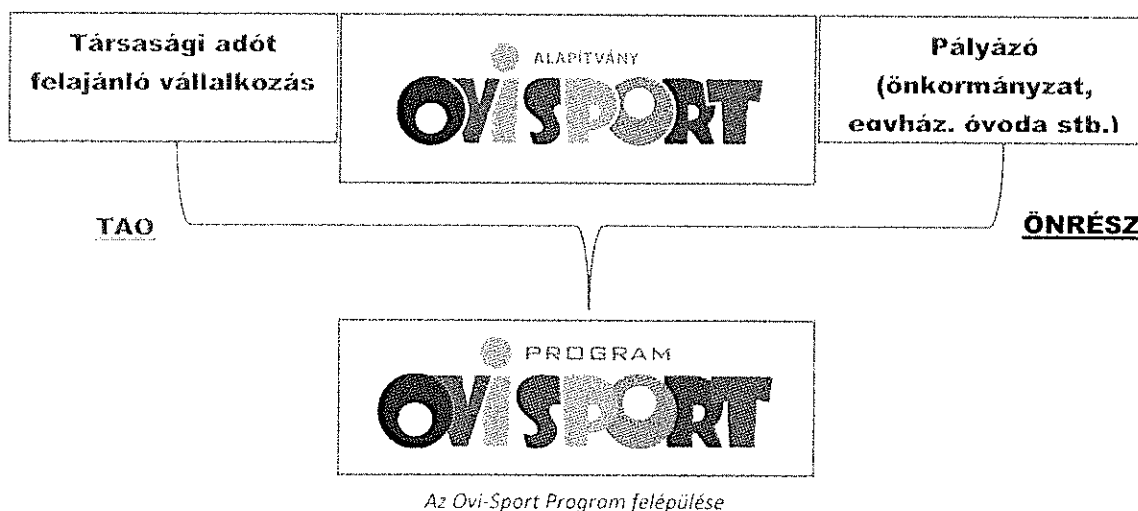

### III. Eddigi eredményeink

- A TAO biztosította lehetőség előtt **2 pálya** épült, magán-, ill. önkormányzati finanszírozásból.
- A 2011/12-es TAO pályázaton a Magyar Labdarúgó Szövetség jóváhagyta a sportfejlesztési programunkat, melynek köszönhetően **2012 első félévében 33, a 2012/13-as évben 41, valamint a 2013/14-es TAO évben további 61 óvodában** valósult meg a Program, az elért **gyerekek száma megduplázódott.**
- Terveinknek megfelelően sikerült **európai uniós pályázaton** is részt venni, ennek keretében **2013-ban 3 Pálya** épült meg **Mátészalkán.**
- Az Ovi-Sport Pálya és az Ovi-Sport Program 2013-ban hatalmas elismerésben részesült: elnyerte a **Magyar Termék Nagydíjat**, melyet Buzánszky Jenő vehetett át a Parlament felső házában. A Program a Nagydíj mellett a **2013-as év Innovációért Nívódíját** is kiérdemelte.
- 2015-ben **Buzánszky Jenő** tiszteletére saját **CD-t** adtunk ki.
- A **2015/16-os TAO évben 61, míg a 2016/2017-esben 68 óvodában** sikerült **megvalósítanunk a Programot.**
- 2017 júniusában hatalmas sikert értünk el: **Albánia fővárosában, Tiranában 2 óvodába** sikerült **eljuttatni a Programot.**
- **Idén újabb határon túli projekteket** sikerült **megvalósítanunk: a horvátországi Poreč egyik hotele** gazdagodott a pályával és a programmal.
- Alapítónknak, Buzánszky Jenőnek nagy álmát váltottuk valóra idén, mely szerint a program a határon túli magyar óvodákba is eljutott. A Miniszterelnökség támogatásával 4 kárpátaljai magyar óvodában valósul meg programunk a közeljövőben.
- Az idei, **2017/18-as évben 58 óvoda** csatlakozott a programunkhoz, és már gőzerővel dolgozunk a jövő évi pályázaton is.



#### Ovi-Sport Program számokban

- 275 Pálya Magyarországon + 7 külföldön
- Közel 150 együttműködő önkormányzat
  - 100 támogató cég
- Több mint 41.000 elért gyermek
- 2.500 képzett óvodapedagógus

## **IV. Az Ovi-Sport Közhasznú Alapítvány céljai**

**1. Az Alapítvány elsődleges és tartós közérdekű célja, hogy működésével támogatást tudjon nyújtani az óvodás korú gyermekek mozgásához, képességeinek fejlesztéséhez, sportolásához, utánpótlás neveléshez.**

Az Alapítvány támogatja, hogy a gyermekek a szabad idejüket a szabadban, aktív mozgással töltsék el. Ennek jelentős szerepe van az egészségmegőrzésben, valamint az egyértelműen a mozgáshiányból fakadó betegségek megelőzésében. A gyermekek szakszerűen ellenőrzött és vezetett mindennapos mozgása pozitív hatással van a különböző szellemi- és testi fogyatékkal rendelkező gyermekek egészségügyi rehabilitálására.

3-6 éves korban a szakszerű mozgáskultúra- fejlesztés nagymértékben elősegíti a gyermekek fizikai és szellemi képességének fejlődését, serkenti a tanulási folyamatokat, nagyobb lesz a koncentrációs képességük, jobb eredményeket érhetnek el az óvodákban, iskolákban.

**2. Az Alapítvány ezen elsődleges céljai elérése érdekében anyagilag támogatni, népszerűsíteni kíván egy olyan pedagógiai képzést (továbbiakban: Tanfolyam) és rendezvények, versenyek megtartásának ösztönzését, anyagi támogatását magában foglaló programot (Ovi-Sport Program), mellyel a szakszerű, ellenőrzött keretek között végzett oktatás, sportolás és utánpótlás nevelés megvalósulhat.**

Az Alapítvány ösztöndíjak, pályázatok formájában támogatni kívánja a Tanfolyam keretében megvalósuló óvónői továbbképzést. Ez a támogatás kiterjed a látássérült és mozgáskorlátozott gyermekek speciális foglalkozást igénylő képzéseinek oktatására is, ami jelentős segítséget nyújt a rehabilitációban is.

Az Alapítvány a Tanfolyam megvalósításának anyagi támogatásával kíván segítséget nyújtani ahhoz, hogy már 3 évesen speciális tehetségfejlesztésben vegyenek részt a gyermekek, melynek elengedhetetlen feltétele az alapozó korszak szakszerű kereteinek biztosítása.

A Program segítségével minden gyermek felmérhető, a tehetségesebbek gondozása biztosítható, ezzel egyidejűleg minden óvodás adottságainak, képességeinek megfelelő irányba terelhető.

A Program segítséget nyújt a sportiskoláknak is, több gyermeknek lesz esélye bekerülni az ilyen intézményekbe, a tehetségek hamarabb felfedezhetővé válnak.

Az Alapítvány anyagi támogatások nyújtásával, valamint szakszerű programok biztosításával nem csupán az óvodákban nevelkedő gyermekek számára kíván lehetőséget teremteni, de szélesebb rétegek mozgósítását is célul tűzi ki. Ilyenek lehetnek pl. a családi napok, az ügyességi vetélkedők, a családi versenyek stb. Mindezeknek családsegítő funkciójuk is van.

**3. A Program megvalósításának elengedhetetlen feltétele a mini multifunkcionális pályák (Ovi-Sport Pályák) kiépítése, mely a szakszerű oktatáshoz alkalmas környezetet biztosít. Az Alapítvány a Program támogatásával tehát a Pályák kiépítését is támogatni kívánja.**

A mozgásban gazdag, egészséges életmód kialakítását, utánpótlás nevelést megvalósító Program megvalósulásához a Pálya egy olyan alapot teremt, amely képes megreformálni a jelenlegi, kényszer-szülte óvodai gyakorlatot, mely szerint a gyerekek mozgásigényét a legtöbb intézményben zárt térben és szűkre szabott kis termekben kénytelenek levezetni.

A szakszerűen kivitelezett Pálya lehetőséget ad a gyermekeknek akár az egész napos szabadtéri sportolásra, mozgásra. A Pályák befogadásával az óvodák minden gyermek számára biztosítani tudják a legoptimálisabb feltételeket a különböző mozgásformák elsajátításához.

A Pálya speciális szerkezete (pl. esésvédő gumiréteg) úgy került kifejlesztésre és kialakításra, hogy azon számos mozgásfejlesztő és koordináció-javító, rehabilitációs gyakorlat is biztonságosan és akadálymentesen végezhető. Ezáltal lehetővé válik a tartósan vagy részlegesen sérült gyermekek gondozása, fejlesztése is.

A Pálya megléte, a sportolás lehetősége a hátrányos helyzetű, vagy perifériás gyermekeket is a legtermészetesebb módon integrálja a társadalomba. Lehetőséget nyújt a sikerélményre, a kiemelkedésre éppen úgy, mint a csapatszellem kialakítására, az összetartozás, valahová tartozás érzésének megélésére.

## V. AZ OVI-SPORT PROGRAM ELEMEI

Az Ovi-Sport Program célja, hogy már a legkisebb korosztályt is az egészséges életre, a mozgás szeretetére nevelje, egyúttal biztosítsa a sportoláshoz szükséges optimális feltételeket. További célunk, hogy a szülőknek ne kelljen a gyermekeiket külön, többletköltséget vállalva sportoltatniuk.

### 1. Ovi-Sport Pálya

Az Ovi-Sport Pálya jogi oltalommal rendelkező magyar innováció, egy kifejezetten óvodások számára kifejlesztett, több sportág művelésére alkalmas, speciális méretű és kivitelezésű multifunkcionális műfüves sportpálya. Megalkotásánál nem csupán figyelembe vettük a 3-6 éves korosztály fizikai, szellemi és lelki sajátosságait, hanem egyenesen ez adta a projekt alapját.

Az Ovi-Sport Pályák palánkkal körülkerítve, hálóval lefedve készülnek. Mérete: 6 x 12 méter, amely a nagyobb sportpályák arányainak felel meg. Komplex jellege alkalmassá teszi a következő sportágak művelésére, illetve alapjainak elsajátítására: **röplabda, kézilabda, labdarúgás, kosárlabda, tenisz és tollas.** Ezeken kívül alkalmas **eséstan oktatásra**, valamint **ügyességi játékok, mozgáskoordinációs feladatok** gyakorlására egyaránt.

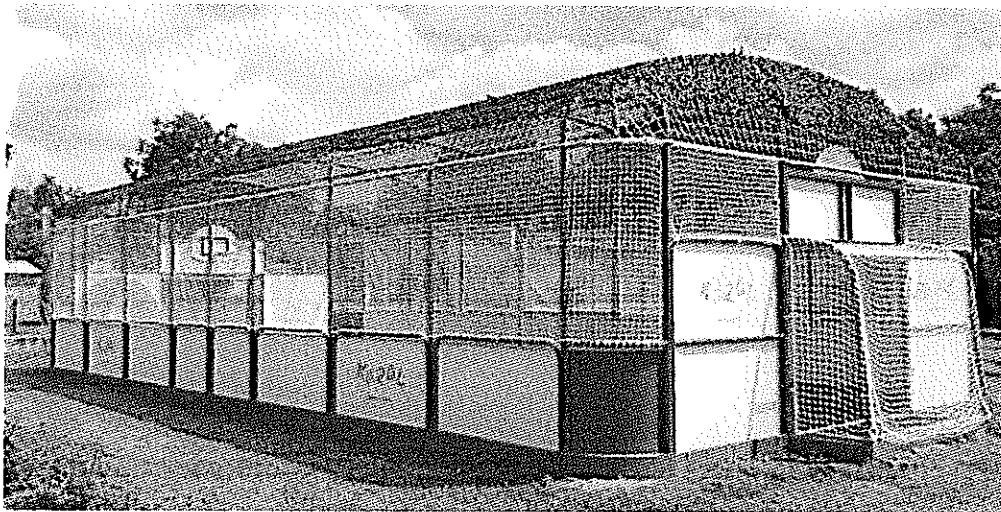

*Az idei programunkban szereplő, legújabb Ovi-Sport Pálya*

## Kezdeti, első lépésünk... - Debreceni Református Kollégium Óvodája

Az Ovi-Sport Program előtt:



Az Ovi-Sport Pálya kivitelezését követően:

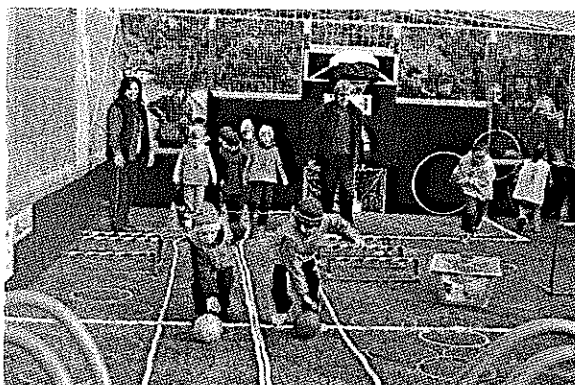
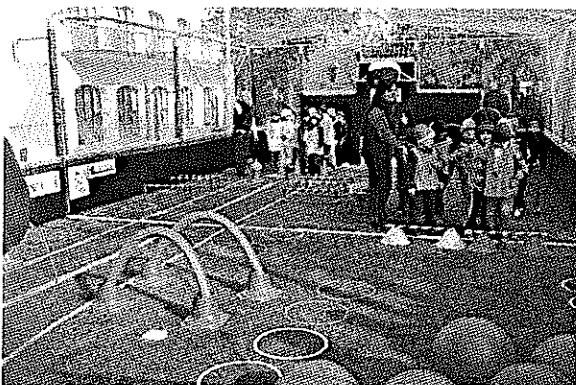
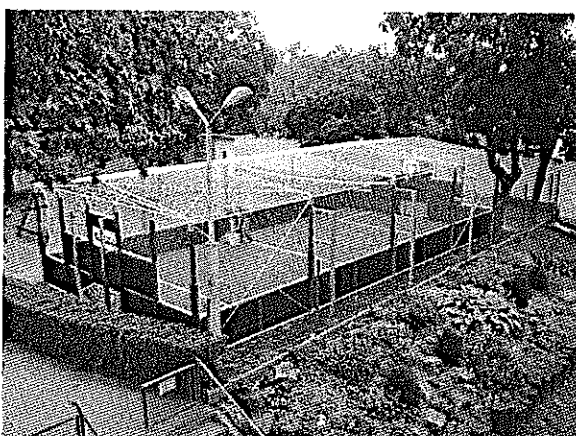
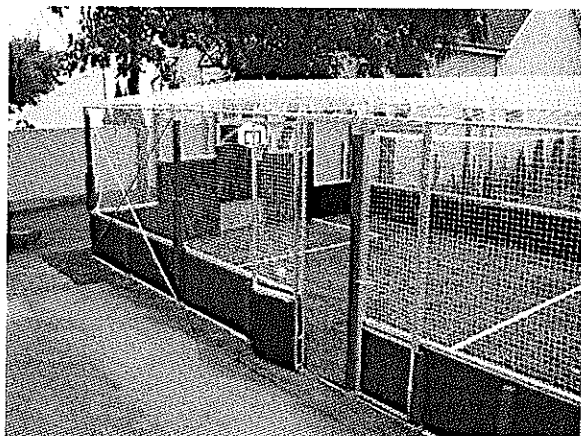



**Az Ovi-Sport Pálya Klasszik verziója:**

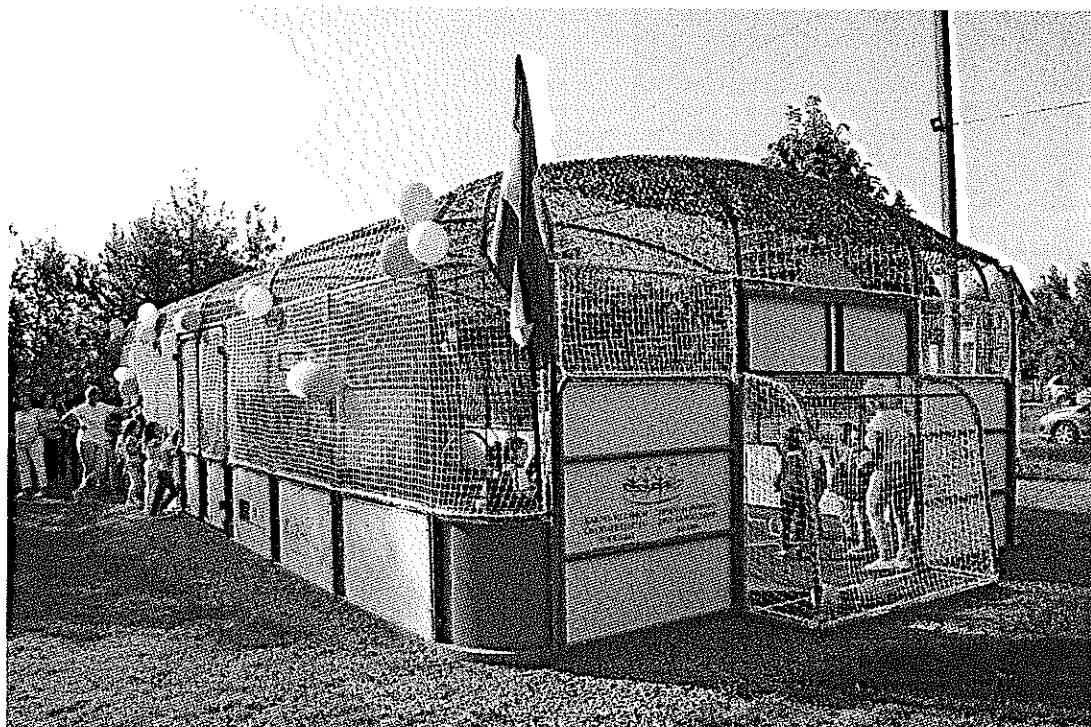
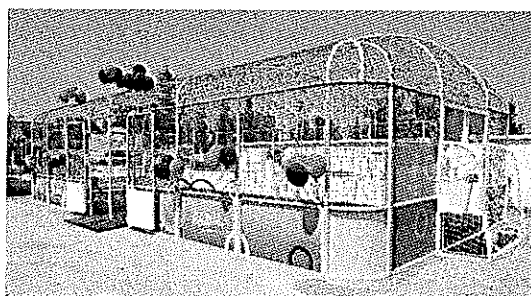
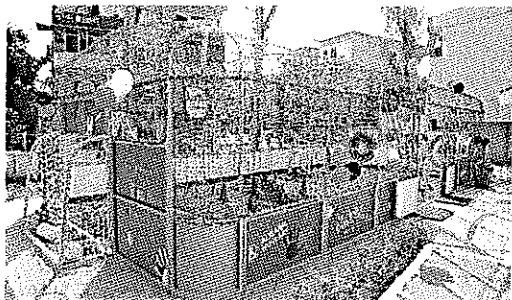
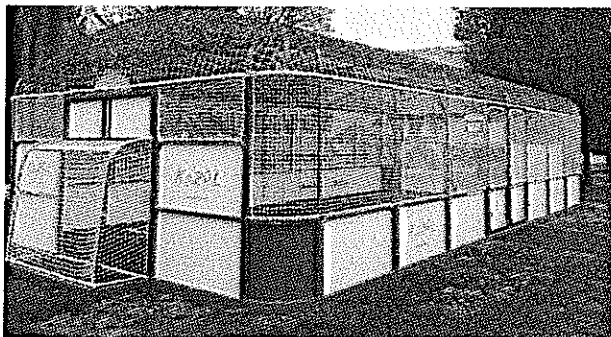

**Az Ovi-Sport Pálya Gomba verziója:**

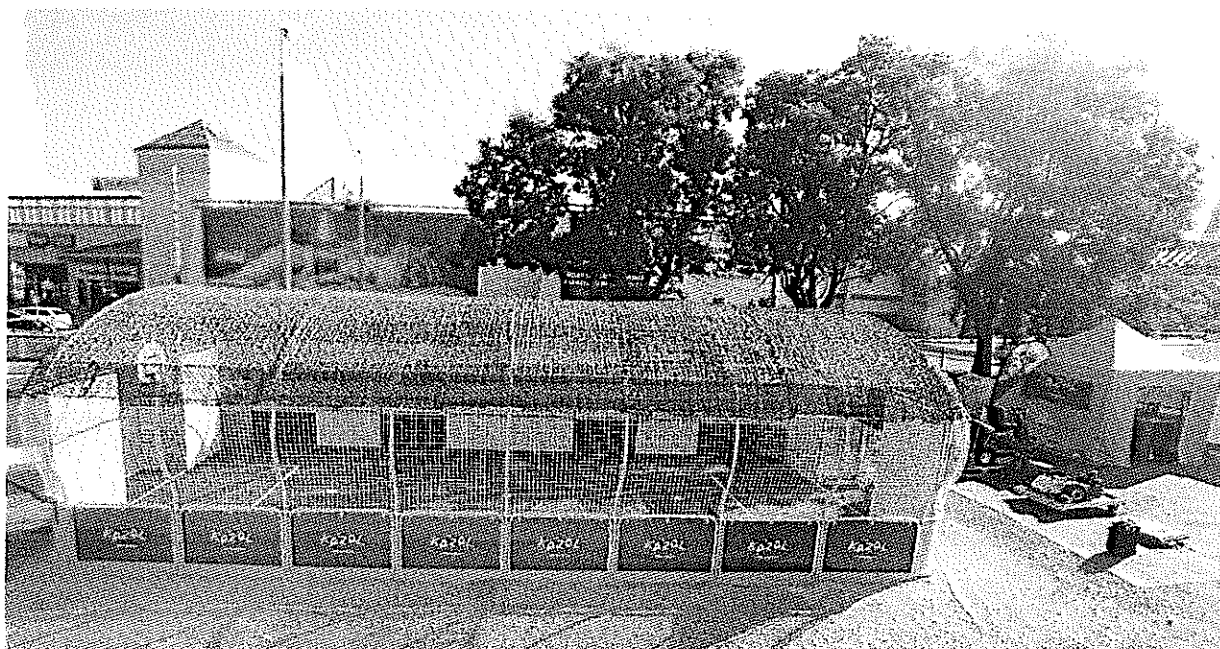
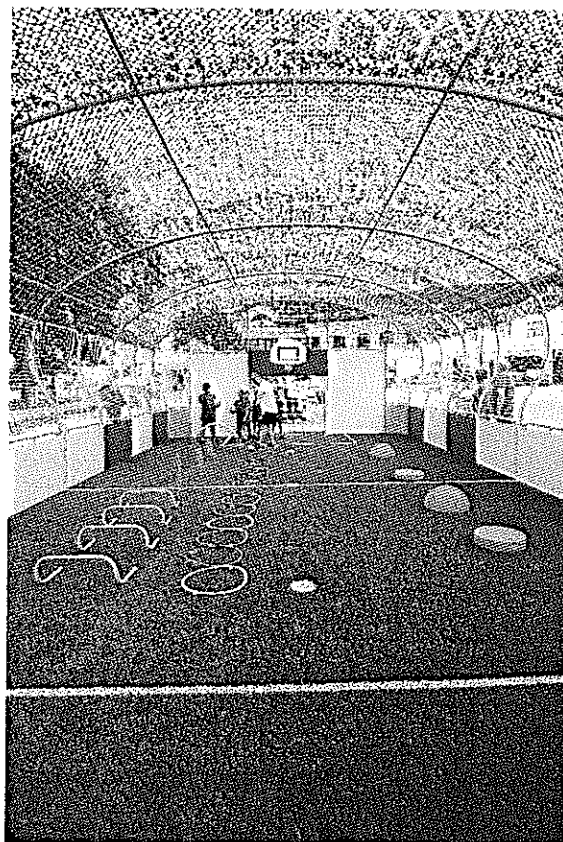

## **Egyszerűsített műszaki tartalom a használati mintaotlatom alapján**

**Pálya mérete:** 6 x 12 méter, ami igény szerint és a hely adottságaihoz mérten, korlátozott mértékben változtatható, alépítménye vízáteresztő. A kivitelezéshez szükséges legkisebb megtisztított földterület: 7 x 14 méter.

### **Rétegrend:**

- burkolat: 3 rétegben szőtt töltetlen műfű (a minimális karbantartás érdekében),
- rugalmas aljzat: 1x1 m-es gumilapok,
- megfelelő sportpálya alépítmény,
- fogadó szint – megtisztított földterület.

**Tartószerkezet:** 3 m magasságú acél- és hajlított csőszerkezet.

**Palánk rendszer:** 75 cm magas esésvédő műanyag palánk, 2 db ajtóval ellátva. A sarkoknál lekerekített elemek.

**Az oszlopok teteje:** könnyűfém-hálótartó vázszerkezettel ellátott rendszer, horganyzott fém szerelvényekkel rögzítve. A játéktér fölött a hálótartó fémszerkezeten 10x10 cm lyukbőségű, 3 mm vastag, UV stabil labdafogó háló kerül rögzítésre, amely a pálya oldalán a palánkszerkezethez kötődik.

**Tartozékok:** 2 db 200 cm x 170 cm futball kapu (klasszik),  
2 db gyermek kosárlabdapalánk,  
1 db árnyékoló háló,  
1 db állítható magasságú pályafelező-háló teniszhez,  
1 db hosszanti háló zsinórlabdázáshoz.

**Extra:** a pályához rendelhető atlétikai pálya (futókör).

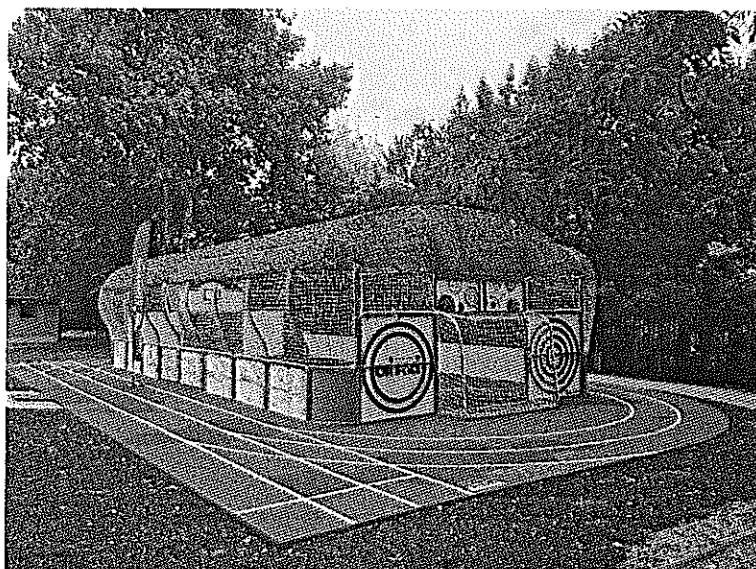

## A pálya karbantartása

A kifejezetten az Ovi-Sport Pályákra szánt SMG TurfScout TS500, azaz „Oszkár” kézi húzással, egy személy által könnyen mozgatható. A 40 kg-os összsúly a gépre szerelt kerekek segítségével akár az óvoda gondnoka, akár az óvodapedagógusok által könnyedén karbantartható az Ovi-Sport Pálya.

Tisztítási mélysége állítható, a műfűből kiszedett szemetet külön tartályba gyűjti össze. Kis mérete miatt keskeny ajtónyílásokon is könnyen keresztülvihető.

### Technikai információk:

<i>Váz</i>	Acélváz
<i>Meghajtás</i>	Kézi vontatású vontatókötéllel
<i>Szűrő doboz</i>	tartós szűrő 5 m <sup>2</sup>
<i>Munkaszélesség</i>	800 mm
<i>Súly</i>	40 kg
<i>Méretek</i>	Hossz 680 x Szélesség 696 x Magasság 215 mm
<i>Magassági állíthatóság</i>	2 fokozat

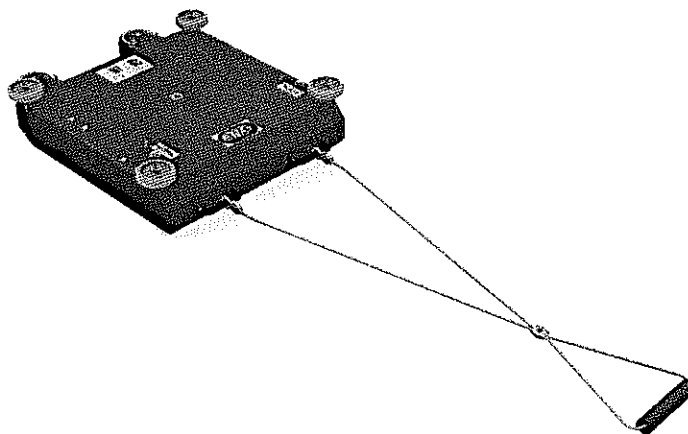

*Oszkár karbantartógép*

# Megfelelőségi Tanúsítvány



Tanúsítvány szám: MK 69253171 0001

Jegyzőkönyv szám: 28233210 002

Tulajdonos: Ovi-Foci Közhasznú Alapítvány  
Szépvölgyi út 52.  
1025 Budapest  
Magyarország

Gyártó: Global Sport Kft.  
Tömcsé utca 17.  
4030 Debrecen  
Magyarország

Termék: Többcélú sporteszköz

Termék azonosítás: Megnevezés: Ovi-Foci multifunkcionális  
műfüves pálya  
Pálya mérete: 6x12m  
Tartozékok: 2 db. kapu hálójával (2x1,5m)  
2 db. kosarlabda palánk gyűrűvel  
1 db. felező háló  
Felhasznált anyagok: acél vázszerkezet;  
rétegelt lemez palánk;  
műanyag háló; műfü pályaborítás  
Ajánlott korcsoport: 3-7 év

Tanúsítás alapjául szolgáló előírások: MSZ EN 15312:2007+A1:2011

A tanúsítvány a fenti termékre vonatkozik. Azt igazolja, hogy a vizsgálati mintadarab a fenti követelményeknek megfelel. Jelen tanúsítvány nem tartalmaz általános érvényű kijelentést a termék sorozatgyártásának értékeléséről, és nem jogosít fel valamely TÜV Rheinland megfelelőségi jel használatára.

Kiadás dátuma:

Budapest, 2016.06.16



TÜV Rheinland InterCert Kft. – Terméktanúsító Szervezet — H-1132 Budapest, Váci út 48/A-B — www.tuv.hu  
TT 01-Y12\_4\_1

*Az Ovi-Sport Alapítvány kiemelt figyelmet fordít a gyermekek biztonságára, ezért Pályáink TÜV minőségi tanúsítvánnyal is rendelkeznek*

## 2. Ovi-Sport Tanfolyam – szakmai képzés az óvodapedagógusoknak

Nem mindegy, hogy milyen életkorban milyen sportágat, edzést és sportprogramot választunk a gyermekek számára. A legfontosabb, hogy megalapozzuk a mozgás szeretetét, annak érdekében, hogy későbbi életszakaszaikban is a mindennapjuk részét képezze a mozgás, a sport. Ezt azonban nem azonnali direkt sportágválasztással, edzésszerű foglalkozással kell kezdeni.

Az Ovi-Sport Program keretében az óvónők Ovi-Sport Tanfolyamot végeznek, mely során elsajátítják a gyermekek sportág-specifikus oktatásához szükséges legfontosabb alapkövetelményeket.

A fejlesztő munkának egyik kritikus pontja, hogy mely életkorban kezdődik el a speciális tehetségfejlesztés. Bizonyos mozgásbeli tehetség megjelenési ideje már óvodáskorban felfedezhető, s ennek programszerű fejlesztése már ekkor fontos.

### Óvodáskor jellemzői (Mozgás – siker – élmény)

Óvodáskorban a gyerekek természetesen speciális törődést igényelnek. Az óvodáskor jellemzői:

- Az óvodáskor még „csak” alapozó korszaknak tekinthető: törődjünk velük, engedjük őket játszani!
- Fontos, hogy a gyerekeknek a testi fejlesztés mellett megfelelő érzelmi fejlődést is biztosítsunk. Ebben a korban még nem szabad „elkülöníteni” a tehetségesnek látszó gyereket a társaktól, mert ebből probléma is adódhat.

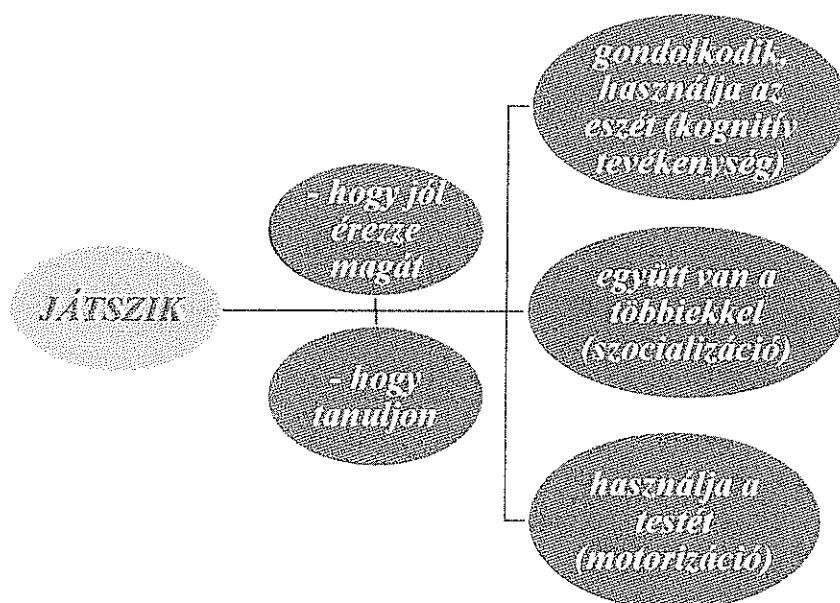

A gyermekek igényei

Az Ovi-Sport Program fejlődés- és neveléslelektani megalapozottsága révén fő feladatának tekinti az óvodás gyermekek életkori és egyéni sajátosságainak szem előtt tartásával az egészséges, harmonikus személyiségfejlesztést. A gyermek alapvető megnyilvánulási módjára, a **mozgásra** és annak fő

tevékenységi formájára, a **játéokra** alapozva szervezi a fő nevelési területeken végzendő pedagógiai és pszichológiai feladatokat.

A **speciálisan erre a célra kifejlesztett sportpálya használatával a gyermekeknek életre szóló élményeket, előnyöket, különleges fejlődési lehetőségeket biztosíthatunk.**

Cél, hogy a félénkebb, bizonytalanabb gyermekek testben, lélekben, és szellemben egyaránt fejlődjenek, és abszolút sikerélményt kapjon mindenki a csoportos, játékos együttműködésben.

### **Milyen sportolási lehetőséget szeretnénk biztosítani az óvodás gyerekeknek?**

A multifunkcionális pálya használatával a **3-6 éves gyerekeknek** a testnevelésben egyébként is ajánlott, természetes mozgások sokszínű lehetőségét szeretnénk biztosítani, minél szélesebb körben építve ki a gyermek mozgásához rendelkezésre álló összes motorikus alapmozgást. A gyerekek játszva lesznek ügyesebbek, éltető elemük a játék, a játékoság, a változatosság.

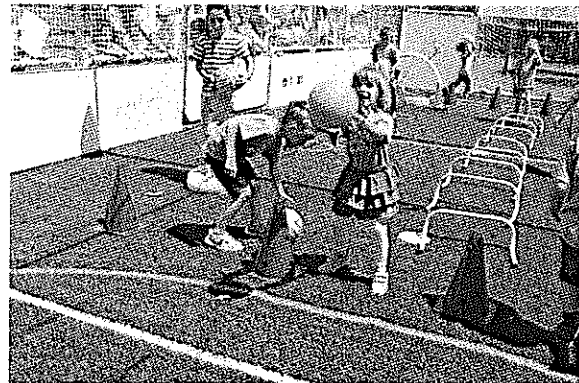

Alkalmazhatjuk a kiscsoportban végzett közös mozgásokat, gyakorlatokat, közben a csoport közösségformálása, közösen kapott pozitív sikerélmények – testben és lélekben is – alakítják a kicsik fejlődését és aktivitását.

A sporttevékenység során eredményesen fejleszthető a motiváció, az aktivitás, az önfegyelem, a kitartás, a bátorság, az akaraterő, a küzdeni tudás, az önbizalom, a fájdalomtűrés, továbbá a reális önértékelés is kialakulhat.

**5-6 éves korban** előtérbe kerülnek azok a gyakorlatok, amelyekkel kifejezetten a mozgáskoordináció, az egyensúlyérzék, a koncentrációs készség fejleszthető. Ezen kívül a labdaérzékeltést fejlesztő feladatok is bekerülnek a sportfoglalkozásokba, természetesen minél játékosabb formában.

Az aktív életmódra neveléshez nem kell csodákat tenni, hiszen a gyerekeknek lételejük a mozgás, csupán biztatni kell őket és biztosítani a megfelelő körülményeket. Az Ovi-Sport Pálya felszereltségének, biztonsági kritériumainak (TÜV-szabvány), valamint a Pályának otthont adó intézmény óvodapedagógusai részére tartandó speciális Tanfolyam lehetőséget biztosít olyan sportok megismertetésére is, melyeket a hallás- és látássérült gyermekeknek találtak ki (pl. csörgőlabda). Ennek köszönhetően a sérült gyerekek integrációja sokkal egyszerűbben és természetesebb módon valósulhat meg.

A sportoló gyerekeknek nagyobb az önbizalma, több az energiája, jobb a koncentráció-képessége, erősebb az önfegyelme. Sok olyan gyermek, akiket ügyetlennek vagy nem megfelelően koordináltak tartanak,



nem így születtek, hanem ilyenné váltak, mert kevés önálló fejlődési lehetőségük volt, és mert mozgásfejlődésükhöz nem volt adottak a szükséges körülmények, a megfelelő környezet.

Fontos szempont, hogy a Program összeállításánál elismert szakemberek tudására támaszkodunk, viszont a napi szintű mozgás, a foglalkozások mégsem egy idegen edző kezei között folyik, hanem a gyerekek által már jól ismert és kedvelt óvodapedagógusok által. Segítségükkel a gyerekek a már jól megszokott közegben fedezhetik fel a mozgás és a csapatmunka örömeit.

Szülőknek is kedvez, mert a gyerekek már nap közben is mozognak, illetve a nevelési időn túli foglalkoztatásra is helyben sor tud kerülni, ezzel költséget (mind pénzt, mind pedig időt) spórolva a szülőknek.

### **A célok eléréséhez vezető út**

- A legkisebekkel foglalkozó oktatási intézmények sportlétesítményi helyzete sajnálatos módon nagyon szerény Magyarországon. A testnevelést és a sportfoglalkozásokat, amikor az időjárás engedi, az udvaron kellene tartani, nem csak kis tornaszobákban. Ezt a helyzetet tovább nehezítette az új köznevelési törvény, mely szerint kötelező az óvodába járás. Emiatt számos óvodában a tornaszobából, néhány helyen a konyhából is csoportszobát kellett kialakítani.
- Az oktatási intézmények létesítmény-fejlesztése meglehetősen hely- és pénzigényes. Ezért kell olyan sportpályát kialakítani, amely minden évszakban lehetőséget biztosít a rendszeres sportra, mozgásra, ugyanakkor- méretéből adódóan az ára is elérhető. Az Ovi-Sport Pálya nem építési engedély köteles, akár 4 nap alatt, gyorsan kivitelezhető.
- Nem minden szülő tudja elvinni gyermekét sportegyesületbe. Ezért valószínűleg sok olyan gyerek marad ki mindebből, aki egyébként tehetséges lenne bizonyos sportágban. Az óvodákba bevitt sportprogram által minden gyermeket fel lehet mérni, és képességeinek megfelelően, a számára legoptimálisabb sportág felé irányítani.
- A Program lehetőséget biztosít a sportegyesületek számára is, hogy óvodai látogatás során, a sportórakon fedezzék fel a tehetségeket.
- Az Ovi-Sport Program elterjedésével óvodák közötti Országos Ovi-Kézi, Ovi-Sport Tornákat lehet rendezni a Program és a versenysport népszerűsítése érdekében.



### 3. Az Ovi-Sport Program és segédletei

Az Alapítványnak a kezdetektől fogva célja, hogy különböző sportágak, sporttevékenységek is megtalálják a Programban a helyüket.

Az alábbi oktatókönyvek kidolgozását hosszú szakmai egyeztetés előzte meg, annak érdekében, hogy az óvodapedagógusok a legmegfelelőbb módon tudják a gyerekek napi szintű testnevelését levezényelni. A Tanfolyam részeként a Programban résztvevő óvodák rendelkezésére bocsátjuk saját kiadású oktatókönyveinket is.

#### **OVI-KÉZI – Óvodáskori mozgásfejlesztés a kézilabda világában**

A Magyar Kézilabda Szövetség szakmai támogatásával, Tóth Tímea 155-szörös válogatott kézilabdázó nevével fémjelezve indult el Ovi-Kézi Programunk. A kézilabda sportág hazai történelmét és sikereit ismerve nagyon büszkék vagyunk a Szövetséggel kötött együttműködési megállapodásunkra.

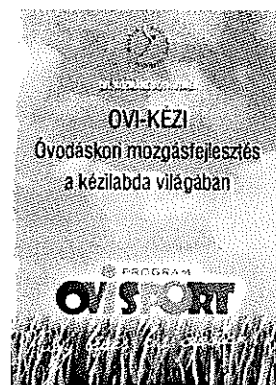

Az oktatókönyv elsősorban a kézilabda alapjainak átadásában segít a pedagógusoknak, viszont a leírt, ábrákkal alátámasztott feladatok bármelyik sportág előkészítésében segítséget nyújtanak. A váltó- és sorversenyek bemutatása mellett fő szerepet kap a kis méretű szivacskezilabda, melybe ha rosszul ér bele a gyermek, akkor sem esik bántódása. A labda helyes fogása, elfogása mellett a gurítás, passzolás és a labdavezetés is bemutatásra kerül.

#### **Óvodáskorú gyermekek mozgásfejlesztése – Személyiség fejlesztése a labdarúgást előkészítő OVI-FOCI gyakorlatokkal**



Az oktatókönyv Dr. Király Tibor, a Nyugat-Magyarországi Egyetem Apáczai Csere János Kar főiskolai docensének, Hegedűs Tamás UEFA „A” licencs edző és hazánk legnagyobb nemzetközi gyermek labdarúgó tornáinak egyik főszervezőjének, valamint Hegedűs Gábor, hazai és külföldi edzői diplomákkal rendelkező testnevelő tanár, korosztályos magyar válogatott edző, és nem utolsósorban a Debreceni Honvéd Olasz Focisuli alapítójának közös munkája.

A kiadvány a labdarúgás előkészítése mellett komplex segítséget nyújt mind a mozgáskoordináció, mind pedig a gyermekek személyiségfejlesztése mentén.

### **Zsinórlabdázás hatékony oktatása az óvodában (Ovi-Röpi)**

Örömmel mondhatjuk, hogy az idei évtől kezdődően már a Magyar Röplabda Szövetség teljes körű és megtisztelő támogatását is élvezzük. Az Ovi-Röpi központi eleme lesz idén a Programunknak, melyhez a módszertani könyv is elkészült az óvodapedagógusoknak, illetve az eszközöket is beszereztük. A gyerekeknek könnyített, képességeiknek megfelelő labdákkal, új hálórendszerrel és szakszerű pályavonalazással készülünk a sportág alapjainak minél egyszerűbb és szakszerűbb elsajátítása érdekében.

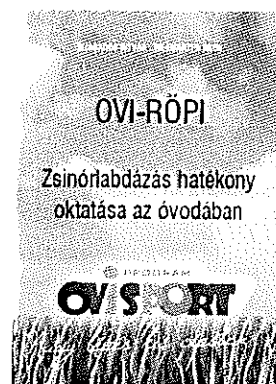

### **Mozgásos tevékenységek összetett képességfejlesztő hatása inkluzív óvodáskorú közösségben (Ovi-integráció)**

Az Alapítvány alapvető feladatának tartja, hogy a fogyatékossgal élők számára is minél szélesebb körben biztosítsa a sportolás lehetőségét. Az Ovi-Integráció Program szakmai segédletét Sáringerné Dr. Szilárd Zsuzsanna, a Pető András Főiskola docense, esélyegyenlőségi és akadálymentesítési kommunikációs szakoktató, a Fogyatékkal Élők Magyarországi Sportszervezeteinek Szövetségének (FMSZ) elnöke készítette el az Alapítvány gondozásában.



A sportra, egészséges életmódra nevelés lehetőségét a fogyatékossgal élők számára is megteremti Tanfolyamunk. A fogyatékossgal élő gyermekek - fogyatékossgából adódó - motorikus fejlődése (kondíció, koordináció) elmarad a korosztályukhoz képest, a mozgásos tapasztalatszerzésre kevesebb, vagy korlátozott lehetőségeik vannak. Ezért minél több lehetőséget kell biztosítani számukra, és meg kell próbálni minél fiatalabb életkorban bevonni őket a mozgásos foglalkozásokba.

Mivel jellemzően az intézmények testnevelői nem rendelkeznek speciális ismeretekkel, így nem vállalják ezeknek a gyermekeknek a sportfoglalkoztatását, a szülőknek pedig sokszor sem idejük sem forrásuk külön foglalkozások biztosítására. Ennek következtében pont azok a gyerekek nem jutnak a sportolás lehetőségéhez, akiknek talán legegységibb szükségletük van rá. Az Ovi-Sport Program lehetőséget biztosít számunkra, hogy eljussunk az érintettekhez.

Az integráció lehetősége talán a legkönnyebben a sporton keresztül oldható meg. A játékos foglalkozások, az adott játék szabályai, illetve a játéktér módosíthatósága lehetővé teszi, hogy mindenki aktív tagja legyen a foglalkozásnak. Ez akkor tud megvalósulni, ha minden résztvevő (pedagógus, fogyatékos, ép társaik, környezet) megfelelően felkészült.

A szerző a kiadványban bemutatja a mozgásfejlődés sarkalatos pontjait, akár egészséges, akár sérült gyermek esetében, illetve a pszichomotorossl párhuzamosan az érzelmi, kognitív képességek fejlesztését is érthetően adja át a pedagógusoknak.

## Teniszoktatás és mozgásfejlesztés óvodásoknak (Ovi-Tenisz)



Az Ovi-Sport Program kiváló lehetőséget nyújt ahhoz, hogy játékos és vidám formában a legkisebbek is megismerkedhessenek a tenisz alapjaival. A tenisz megszerettetésén túl célunk a gyerekek harmonikus fizikai fejlődésének elősegítése, motorikus készségeik fejlesztése és önbizalmuk növelése.

A kiadvány szerzője Orbán-Sebestyén Katalin, két kisgyermek édesanyja, testnevelő tanár, tenisz szakedző, a Magyar Tenisz Szövetség Iskolatenisz Programjának alapítója, a Play and Stay Utánpótlás Program nemzeti koordinátora, a Magyar Speciális Olimpia Szövetség tenisz szakágának vezetője.

## Tollaslabda oktatás az Ovi-Sport Program keretében (Ovi-Tollas)

A tollaslabda, mely világszerte milliók ismert és kedvelt sportága, hazánkban is egyre nagyobb népszerűségnek örvend. A sportág felé irányuló intenzív érdeklődés hívta életre az Ovi-Tollas Programot – melynek oktatási segédletét Szűcs Zoltán edző készítette el pályáján szerzett több mint egy évtizedes tapasztalat alapján. Saját szervezésű, nyílt edzőtáborokban és a magyar iskolai program egyik koordinátoraként gyermekek és pedagógusok ezreit ismertette és szerettette meg a sportággal.



A „Tollaslabda oktatás az Ovi-Sport Program keretében” című kézikönyv hasznos és olvasmányos segítséget nyújt az óvodapedagógusoknak a tollaslabda alapismereteinek elsajátításhoz, illetve a gondjaikra bízott gyermekek tanításához.

## Ovi-Sport a nevelési idő után

Oktatási programunk alapvetően az óvodapedagógusok intézményi kereteken belül zajló mindennapos testnevelés előírásaira épül. Ennek továbbfejlesztése érdekében határozott célunk olyan együttműködési megállapodások kötése, mellyel a helyi szinten működő sportegyesületeket a délutáni külön foglalkozások érdekében bevonjuk. Ezzel a rendszerrel hatékonyabbá tudjuk tenni az utánpótlás-nevelést, a tehetségek kiszűrését, közvetítését és leigazolását. Ez a szülőknek is nagy segítséget jelent, mivel időt és pénzt spórolva nem kell a gyermekét máshová edzésre vinnie még a nevelési idő után.

### Délutáni Ovi-Kézi és Ovi-Tenisz

Tóth Tímea, 155-szörös válogatott kézilabdázó, illetve válogatott szakemberekből álló csapata az Alapítványnak köszönhetően 8 fővárosi óvodában tart ingyenes, délutáni kézilabda foglalkozásokat a gyermekeknek. Célunk, hogy ebből a közeljövőben minél több óvodánk részesüljön.

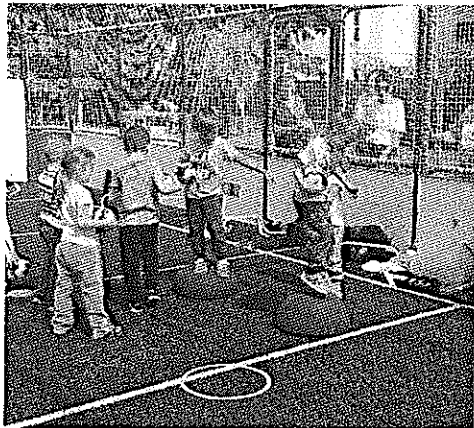

A legügyesebbek alkotta Ovi-Kézi csapatunk már második éve szerepel a budapesti U7-es bajnokságban, ahol tisztességgel helytállnak, és fantasztikus élményekkel gazdagodhatnak!



A Sebestyén Katával kötött külön megállapodás keretein belül 8 fővárosi óvoda részesült Ovi-Tenisz elméleti és gyakorlati képzésben. Várjuk további lelkes óvodák jelentkezését!

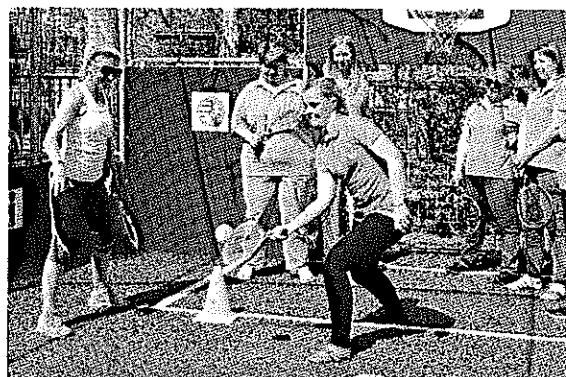
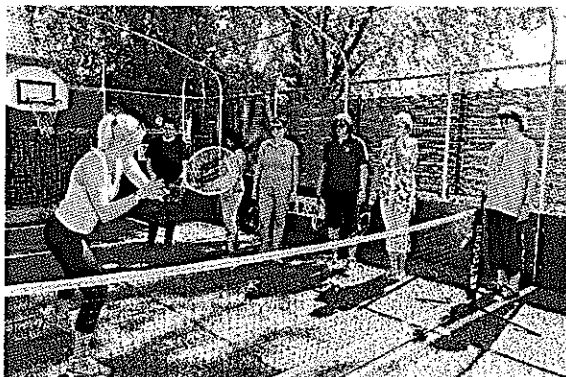

## Ovi-Sport Alap Eszközkészlet

Az Ovi-Sport Program alapvető eleme az eszközkészlet, mely nélkül elképzelhetetlen lenne a megvalósítás. A készlet összeállítása sok éves tapasztalaton és sportszakemberek szakmai tanácsán alapul.

Az eszköztár igény szerint egyéb kiegészítőkkal bővíthető.

### Oktatási eszközök:

- 50 db-os bójakészlet,
- 8 db lyukas úti bója,
- 4 pár bója- és rúdkészlet,
- 8 db műanyag gát,
- 12 db koordinációs karika,
- 1 db koordinációs létra,
- 4 db hajlítható szivacs,
- 2 db medúza,
- 2 db óriásteknős,
- 4 db labda,
- 5+5 db megkülönböztető mez,
- 1 db felezőháló és
- 1 db hosszanti háló.



A röplabda és kézilabda eszközkészlet idei programunk részét képezik, speciális tenisz és tollaslabda kiegészítő eszközkészlet külön rendelhető.



## VI. Az Ovi-Sport hatása a kultúrára, nemzetközi kapcsolatok

### 1. A határokat nem ismerő sportszeretet

Magyarországon a társasági adó adta lehetőségekkel élve már komoly tapasztalatot halmoztunk fel. Az elmúlt 6 év tapasztalatai alapján, Buzánszky Jenő örökségének ápolása érdekében kialakítottuk a **Ka2al**

- Kinderpitch -

(ejtsd: **Kazal**) márkanevet. Az elnevezést Jenő bácsi becenevéből alkottuk meg. Középen a kettes szám a mezszámára utal. A **Kinderpitch** elnevezés pedig a pályákat takarja, a szó az angol kindergarten (óvoda) és pitch (pálya) szavak összevonásából jött létre.

A Program népszerűsége és sikere hatására külföldre is eljutottunk. 2017. júniusában 2 Ka2al Kinderpitch-et telepítettünk Albánia fővárosába, 2 tiranai óvodába.

**Buzánszky Jenő, ahogy sportolóként egy egész nemzetet képviselt, és küzdött érte a futballpályákon, úgy az aktív labdarúgástól való visszavonulása után egyfajta sportdiplomataként tett sokat a határon túli magyarokért. Rengeteget utazott annak érdekében, hogy rendkívüli történetét minden magyar gyermek és felnőtt egyaránt megismerhesse, mindenféle területi vagy egyéb korlátozás nélkül.**

Az ő álmát és egyben egyik utolsó kívánságát sikerült megvalósítanunk azzal, hogy a Program végre átlépte Magyarország határát. Magyarország Kormányának megtisztelő támogatásával 4 kárpátaljai magyar óvodába sikerült eljuttatni a programunkat. A résztvevő települések: Munkács, Nagydobrony, Péterfalva és Visk. Ezzel a „Nemzeti Ovi-Sport Program” ténylegesen nemzeti szintre emelkedett. Célunk az egyenlő feltételek megteremtése, a nemzeti összetartozás erősítése már a legkisebb korosztálytól kezdve. Szintén célunk, hogy egy határon túli magyar gyermek se szenvedjen olyan lehetőségből hiányt, ami Magyarországon élő társának adott. Ezt az elvet határon belül is alkalmazzuk: Programunk ugyanolyan formában valósul meg a pár száz fős lakosságú településeken, mint bármelyik fővárosi kerületben.





2017. nyarán Albánia fővárosában, Tirana 2 óvodájában sikerült megvalósítani a Programot. Mindez nem sikerült volna helyi partnerünk, a Lorik Cana 5 Foundation nélkül. Lorik Cana az albán nemzeti labdarúgó válogatott oszlopos tagja, illetve csapatkapitánya volt. A Pályák átadásával a „Heritage of Buzánszky”, Buzánszky Jenő öröksége is szimbolikusan átadásra került.



## 2. Dalok kicsiknek, nagyoknak

2015-ben Buzánszky Jenő emlékére saját CD-t adtunk ki, melyen jelenleg 2 dal szerepel. Az egyik a szlogenünkkel azonos című „Nagy lépés kis cipőben!”, mely leginkább a gyermekeknek szól, és már rengeteg pályáatadó ünnepségen bizonyított. Másik dalunk a „P és P – Puskás és Pelé”, mely a támogatókat igyekszik megcélozni. Mindkét dalban megelevenednek Buzánszky Jenő sportról és életéről alkotott elképzelései, gondolatai.

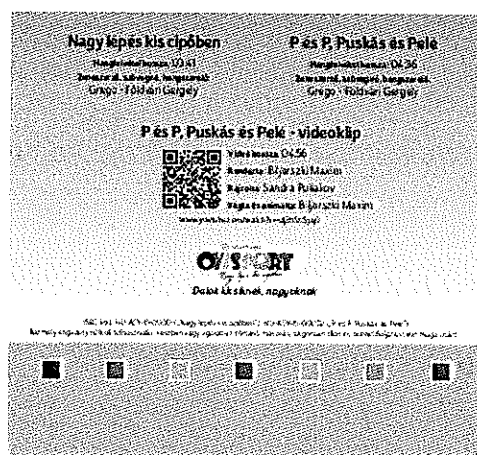

További dalok kiadását is tervezzük az óvodás korosztály számára.

## VII. Rendezvényeink

### 1. Nem vagyunk mi kispályások rendezvénysorozat

#### a. Újbudai Focimajális (Kamaraerdei Ifjúsági Park, 2016. május)

A rendezvénysorozat első eseménye a Focimajális volt, amely családi eseményen kicsik és nagyok együtt szurkolhattak az Európa-bajnokságra kijutott magyar labdarúgó válogatottnak.



#### b. Újbudai Vizimajális (Kamaraerdei Ifjúsági Park, 2017. május)

Tavaly a hazai rendezésű vizes világbajnokságra készülő magyar sportolóknak szorítottunk!



#### c. Jégmajális (Dunakeszi Főtér, 2018. február)

Télen a 2018-as téli olimpiára kijutott magyar versenyzőknek mutattuk meg, hogy a rossz időjárás sem szegi kedvünket. A rendezvényen debütált az Ovi-Röpi, hóröplabdázás formájában.





## 2. Kispályás Labdarúgó Európa Torna (Székesfehérvár, 2016. augusztus)



A kispályás labdarúgó Eb-n egy héten keresztül vártuk a gyermekeket egy kis játékra.

## 3. Karácsonyi ünnepség a Parlamentben (Budapest, 2016, 2017)



Minden évben meghívjuk partnereinket, illetve a legjobb pályázatadó ünnepséget tartó óvodákat a Parlamentbe, közös karácsonyi ünnepségünkre.

#### 4. 200. Ovi-Sport Pályaátadó ünnepség (Szombathely, 2017. április)



A 200. pályaátadó ünnepségünkre Szombathelyen, a Benczúr Gyula Utcai Óvodában került sor, amely jeles alkalmat kellőképpen megünnepeztük.

#### 5. A Magyar Kézilabdázás Napja (Hősök tere, Budapest, 2017. május)

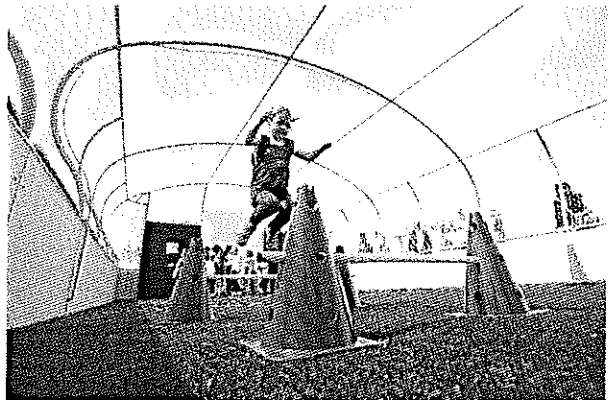

A „Velünk kerek a világ!” kampány keretein belül vettünk részt a kézilabda népszerűsítésében!

#### 6. Galiba Fesztivál (Debrecen, 2017. augusztus)

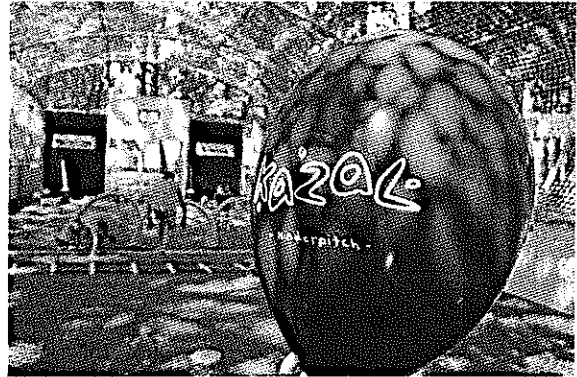

A Virágkarnevál ünneplése a Nagyerdőben szervezett sportfoglalkozásokkal!

## 7. Ovi-Kézi Kupa (2018. április)



Az Ovi-Kézi Kupasorozat során 8 csapat 3 fordulón keresztül vett részt játékos vetélkedőkön.

## 8. Ovi-Röplabda Kupa (MRSZ Mini Kupa, Budapest, 2018. április)

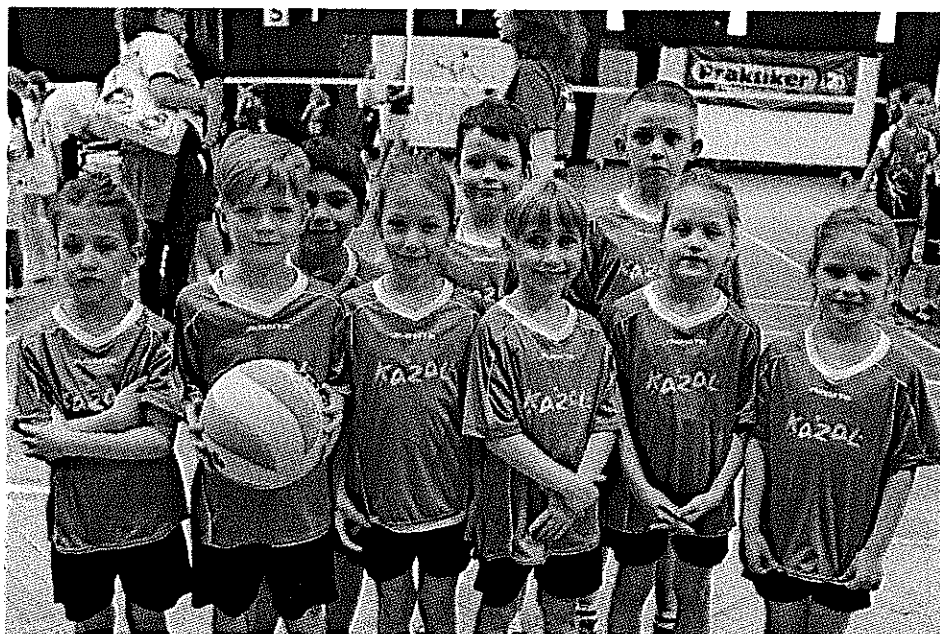

Az első Ovi-Röpi csapatunk! Nagyon ügyesen szerepeltek a Magyar Röplabda Szövetség Mini Kupáján!

## Magyar Termék Nagydíj és Innovációért Nívódíj, 2013

2013-ban hatalmas megtiszteltetés ért minket: **Magyar Termék Nagydíj és Innovációért Nívódíj** – elismerésben részesültünk.



Az Ovi-Sport Közhasznú Alapítvány megalakulása óta számos pozitív visszajelzést kapott tevékenységét illetően, azonban 2013-ban első ízben részesült olyan elismerésben, amely országos visszhangot kapott. Az elismerést odaítélő zsűri indoklása szerint **„az Ovi-Foci és a hozzá kapcsolódó készség- és ügyességfejlesztő eszközkészlet magyar innováció és olyan, az óvodások méretigényeihez kifejlesztett sport-oktatási eszköz, mely eddig sem Magyarországon, sem pedig a nemzetközi piacon nem létezett”**. A kitüntetést az Ovi-Sport Közhasznú Alapítvány nevében az alapító, Buzánszky Jenő vette át. Az eseményen felszólaló Buzánszky Jenő köszöntő szavait két perces vastaps kísérte. Az esemény és a díj jelentőségét mi sem bizonyítja jobban, mint hogy a rendezvényen megjelent és beszédet mondott az Országgyűlés elnöke és alelnöke is.

Dr. Kövér László, az Országgyűlés elnöke a díjátadón kiemelte: „a Magyar Termék Nagydíj a találmányosság és szakértelem jelzése, azok elismerése, akik ismerik és alkalmazzák a kiválóság törvényét, azért dolgoznak, fejlesztenek, hogy jóból kiválónak váljanak. (...) Magyarországot azok újítják meg, akik elvégzik a munkájukat. Egyre erősebb a hitelesség iránti igény és a minőségre törekvő igényesség.”

Az Ovi-Sport Közhasznú Alapítvány igyekszik a tőle telhető legtöbbet megtenni a fenti célok elérése érdekében.

Alapítványunk Programját a testi és lelki fejlődés egyensúlyának fejlesztését szem előtt tartva, egy egészségesebb, önmagát és társait szeretni és elfogadni tudó generáció kinevelését célozva hoztuk létre. Reményünk és törekvésünk, hogy munkánk eredményeként méltóak és hűek leszünk szeretett alapítónk, Buzánszky Jenő kedvenc idézetéhez, egyben Alapítványunk mottójához:

**„Mi dolgunk a világon? Küzdeni  
Erőnk szerint a legnemesbékért.  
Előttünk egy nemzet sorsa áll.  
Ha azt kivívtuk a mély süllyedésből  
S a szellemharcok tiszta sugaránál  
Olyan magasra tettük, mint lehet,  
Mondhatjuk, térvén őseink porához:  
Köszönjük élet! áldomásodat,  
Ez jó multság, férfi munka volt!”**

**Vörösmarty Mihály**



**Buzánszky Jenő (1925-2015)**

**Összeállította:**

Ovi-Sport Közhasznú Alapítvány

**A Programfüzet utolsó módosítása:**

Budapest, 2018.05.25.